

 ALPICAIR

 VRF5E



Systemy VRF Katalog

Spis treści

Poznaj systemy VRF AlpicAir	5
VRF5E	6
Tabela kombinacji	7
Dane techniczne	8
1. Wysoka efektywność w połączeniu z oszczędzaniem energii	9
2. Najwyższy komfort użytkowania	10
MINI i SLIM	15
Dane techniczne	16
1. Najwyższy komfort użytkowania	17
2. Uproszczona instalacja oraz wygodny transport	19
HEAT RECOVERY	20
Dane techniczne	21
1. Najwyższy komfort użytkowania	22
2. Łatwa instalacja oraz konserwacja	23
Rozwiązania dla jednostek wewnętrznych	24
AHU-KIT	34
Systemy sterowania	35
Sterowanie i monitoring	38
Sterowniki strefowe oraz centralne	39
Bramka BACNET BMS	40
Bramka Modbus BMS	41



Większość klientów kojarzy firmę Ventia, jako dystrybutora renomowanych urządzeń do wentylacji mechanicznej – m.in. central wentylacyjnych Komfovent, których jesteśmy wyłącznym dystrybutorem na Polskę. Chcąc zapewnić klientom szeroki zakres produktów, od dłuższego czasu szukaliśmy marki urządzeń klima-

tyzacyjnych, która w sposób kompleksowy uzupełni naszą ofertę. Marka **ALPICAIR** to nie tylko klimatyzatory ściennie (RAC). To również urządzenia komercyjne (CAC): kasetonowe, przypodłogowo-sufitowe oraz kanałowe, systemy MULTI, agregaty skraplające do central wentylacyjnych, jak również zaawansowane technicznie rozwiązania VRF certyfikowane przez Eurovent.

Bogdan Matusiak
Prezes Zarządu Ventia



Zdecydowaliśmy się na markę **ALPICAIR**, ponieważ to jedna z najbardziej znanych marek urządzeń klimatyzacyjnych w krajach nadbałtyckich. To sprzęt dobrze sprawdzony i funkcjonujący od wielu lat w podobnych do naszych warunkach klimatycznych. Urządzenia bardzo dobre jakościowo, dostępne w konkurencyjnych cenach. Wierzymy, że z powodzeniem sprawdzą się na naszym rynku. Jako generalny dystrybutor w Polsce i firma o ugruntowanej pozycji, zapewniamy naszym klientom najwyższą jakość obsługi sprzedażowej i serwisowej, jak również pełną dostępność produktów z magazynu. Serdecznie zapraszam do współpracy.

Piotr Wiśniewski
Wiceprezes Zarządu Ventia





Systemy VRF są powszechnie uznawane za najbardziej nowoczesne i uniwersalne rozwiązania klimatyzacyjne, gwarantujące najwyższe standardy komfortu ich użytkowników.

VRF5E AlpicAir to wysoce zaawansowany system ze zmiennym przepływem czynnika chłodniczego (VRF). Dzięki wdrożeniu unikalnych rozwiązań technologicznych charakteryzuje się najwyższym poziomem wydajności oraz energooszczędności. VRF5E AlpicAir charakteryzuje się zwiększoną niezawodnością podstawowych podzespołów, takich jak sprężarka i wymiennik ciepła, jak również wysoką efektywnością działania, dzięki czemu użytkownicy urządzeń mogą znacznie zmniejszyć koszty eksploatacji w porównaniu z innymi systemami. Jednocześnie duża wydajność jednostek zewnętrznych zmniejsza przestrzeń instalacji, co ostatecznie umożliwia lepsze wykorzystanie dostępnej przestrzeni.

Poznaj systemy VRF AlpicAir



VRF5E

Seria urządzeń VRF5E dzięki rozwiązaniu modułowemu oferuje agregaty o łącznej wydajności do 246,0 kW. Dzięki zastosowaniu nowoczesnych technologii oraz sprężarek z inteligentną modulacją wydajności system jest bardzo energooszczędny. Możliwość prowadzenia instalacji chłodniczych o długości do 1000 m przy różnicy wysokości do 90 m, czyni go idealnym do rozległych i wysokich budynków.



VRF5 Slim

VRF5 Slim łączy w sobie niewielkie wymiary agregatów oraz możliwość przyłączenia wielu jednostek wewnętrznych (do 20) o dużej mocy systemu od 22,4 kW do 33,5 kW. Dzięki tym cechom są to najbardziej uniwersalne urządzenia VRF AlpicAir.



VRF5 Mini

System VRF5 Mini to system dedykowany do domów i mniejszych budynków komercyjnych o mocy systemu od 8,0 kW do 16,0 kW. System daje możliwość połączenia od 4 do 9 jednostek wewnętrznych w jednym układzie, z gwarancją indywidualnego sterowania.



VRF5 HR

System VRF5 HR to system odzysku ciepła zaprojektowany dla skutecznego, jednoczesnego grzania i chłodzenia pomieszczeń. System jest odpowiedni dla przestrzeni podzielonych na strefy, gdzie wymagana jest jednoczesna praca w dwóch trybach w różnych częściach budynku, zgodnie z indywidualnymi preferencjami użytkowników.

Technologia optymalizacji pracy systemów modułowych

- ✓ Bogaty typoszereg urządzeń w poszczególnych półkach cenowych
- ✓ Najlepszy na rynku stosunek jakość/cena/funkcjonalność
- ✓ Atrakcyjne warunki współpracy dla firm instalacyjnych i projektantów, atrakcyjna cena dla użytkownika końcowego
- ✓ Gwarancja dostępności części zamiennych dla serwisów gwarancyjnych i pogwarancyjnych

VRF5E



Tabela kombinacji

Model	Wydajność		Pobór mocy		Kombinacja							Max. liczba jedn. wewn.	Średnice przewodów		Waga netto kg	
	Chłodzenie kW	Grzanie kW	Chłodzenie kW	Grzanie kW	22,4	28,0	33,5	40,0	45,0	50,4	56,0		61,5	Ciecz mm		Gaz mm
AOU-224VRDC3B	22,4	25,0	4,7	4,8	1								13	9,52	19,05	225
AOU-280VRDC3B	28,0	31,5	9,2	7,7		1							16	9,52	22,2	225
AOU-335VRDC3B	33,5	37,5	8,4	7,1			1						19	12,7	25,4	285
AOU-400VRDC3B	40,0	45,0	10,5	9,5				1					23	12,7	25,4	360
AOU-450VRDC3B	45,0	50,0	12,8	10,9					1				26	12,7	28,6	360
AOU-504VRDC3B	50,4	50,4	15,8	14,1						1			29	15,9	28,6	360
AOU-560VRDC3B	56,0	56,0	20,0	16,6							1		33	15,9	28,6	385
AOU-615VRDC3B	61,5	61,5	29,3	18,9								1	36	15,9	28,6	385
AOU-680VRDC3B	68,0	76,5	19,7	17,2		1		1					39	15,9	28,6	595
AOU-730VRDC3B	73,0	81,5	22	18,6		1			1				43	19,05	31,8	595
AOU-785VRDC3B	78,4	88,0	25	21,8		1				1			46	19,05	31,8	595
AOU-850VRDC3B	84,0	94,5	29,2	24,3		1					1		50	19,05	31,8	620
AOU-900VRDC3B	89,5	100,5	38,5	26,6		1						1	53	19,05	31,8	620
AOU-960VRDC3B	95,0	106,5	37,7	26			1					1	56	19,05	31,8	670
AOU-1010VRDC3B	101,5	114,0	39,8	28,4				1				1	59	19,05	31,8	745
AOU-1065VRDC3B	106,5	119,0	42,1	29,8					1			1	63	19,05	31,8	745
AOU-1130VRDC3B	111,9	125,5	45,1	33						1		1	64	19,05	38,1	745
AOU-1180VRDC3B	117,5	132,0	49,3	35,5							1	1	64	19,05	38,1	770
AOU-1235VRDC3B	123,0	138,0	58,6	37,8								2	64	19,05	38,1	770
AOU-1300VRDC3B	129,0	144,5	42	35,2		1			1		1		64	19,05	38,1	980
AOU-1350VRDC3B	134,5	150,5	51,3	37,5		1			1			1	64	19,05	38,1	980
AOU-1410VRDC3B	140,0	156,5	50,5	36,9			1		1			1	66	19,05	41,3	1030
AOU-1460VRDC3B	145,5	163,5	58,5	43,2		1					1	1	69	19,05	41,3	1005
AOU-1515VRDC3B	151,0	169,5	67,8	45,5		1						2	71	19,05	41,3	1005
AOU-1580VRDC3B	156,5	175,5	67	44,9			1					2	74	19,05	41,3	1055
AOU-1630VRDC3B	163,0	183,0	69,1	47,3				1				2	77	19,05	41,3	1130
AOU-1685VRDC3B	168,0	188,0	71,4	48,7					1			2	80	19,05	41,3	1130
AOU-1750VRDC3B	173,4	194,5	74,4	51,9						1		2	80	19,05	41,3	1130
AOU-1800VRDC3B	179,0	201,0	78,6	54,4							1	2	80	19,05	41,3	1155
AOU-1854VRDC3B	184,5	207,0	87,9	56,7								3	80	19,05	41,3	1155
AOU-1908VRDC3B	190,5	213,5	71,3	54,1		1			1		1	1	80	22,2	44,5	1365
AOU-1962VRDC3B	195,9	220,0	74,3	57,3		1				1	1	1	80	22,2	44,5	1365
AOU-2016VRDC3B	201,5	226,5	78,5	59,8		1					2	1	80	22,2	44,5	1390
AOU-2072VRDC3B	207,0	232,5	87,8	62,1		1					1	2	80	22,2	44,5	1390
AOU-2128VRDC3B	212,5	238,5	97,1	64,4		1						3	80	22,2	44,5	1390
AOU-2184VRDC3B	218,0	244,5	96,3	63,8			1					3	80	22,2	44,5	1440
AOU-2240VRDC3B	224,5	252,0	98,4	66,2				1				3	80	22,2	44,5	1515
AOU-2295VRDC3B	229,5	257,0	100,7	67,6					1			3	80	22,2	44,5	1515
AOU-2350VRDC3B	234,9	263,5	103,7	70,8						1		3	80	22,2	44,5	1515
AOU-2405VRDC3B	240,5	270,0	107,9	73,3							1	3	80	22,2	44,5	1540
AOU-2460VRDC3B	246,0	276,0	117,2	75,6								4	80	22,2	44,5	1540

Dane techniczne



Symbol			AOU-224VRDC3B	AOU-280VRDC3B	AOU-282VRDC3B	AOU-335VRDC3B	AOU-400VRDC3B
Zasilanie	V/ph/Hz		380~415/3/50	380~415/3/50	380~415/3/50	380~415/3/50	380~415/3/50
Wydajność	chłodzenie/grzanie	kW	22,4 / 25,0	28,0 / 31,5	28,0 / 31,5	33,5 / 37,5	40,0 / 45,0
Pobór mocy	chłodzenie/grzanie	W	4740 / 4810	9180 / 7680	6250 / 5670	8400 / 7140	10530 / 9510
Zabezpieczenie prądowe	A		20	25	25	32	40
EER/COP	-		4,73 / 5,20	3,05 / 4,10	4,48 / 5,56	3,99 / 5,25	3,80 / 4,73
SEER/SCOP	-		8,30 / 4,97	7,47 / 4,98	8,30 / 4,97	5,81 / 4,75	5,43 / 4,30
Czynnik chłodniczy	waga	-	R410A (5900 g)	R410A (6700 g)	R410A (9000 g)	R410A (8200 g)	R410A (9800 g)
Poziom ciśnienia akustycznego (Lp)	dB(A)		60	61	61	63	63
Stopień ochrony IP			IPX4	IPX4	IPX4	IPX4	IPX4
Typ sprężarki	x ilość		Inverter (x1)	Inverter (x1)	Inverter (x1)	Inverter (x1)	Inverter (x2)
Typ wentylatora			osiowy	osiowy	osiowy	osiowy	osiowy
Wymiary	szer × wys × gł	mm	930×1605×765	930×1605×765	930×1605×765	1340×1605×765	1340×1605×765
Wymiary montażowe	W ₁ × D ₁	mm	792×729	792×729	792×729	1200×729	1200×729
Waga	brutto/netto	kg	235/225	235/225	245/235	300/285	375/360
Średnice przewodów	ciecz/gaz	inch	3/8 - 3/4	3/8 - 7/8	3/8 - 7/8	1/2 - 1	1/2 - 1
Całkowita długość instalacji	m		1000	1000	1000	1000	1000
Max długość za pierwszym rozgałęzieniem	m		40	40	40	40	40
Różnica wysokości	między jedn. wew. jedn. zewn. powyżej wew.	m	30	30	30	30	30
	między jedn. wew. jedn. zewn. poniżej wew.	m	90	90	90	90	90
		m	90	90	90	90	90
Przewody elektryczne	zasilanie	mm ²	5×2,5	5×2,5	5×2,5	5×4,0	5×6,0
Zakres pracy	chłodzenie/grzanie	°C	-5 - +52 / -20 - +24	-5 - +52 / -20 - +24	-5 - +52 / -20 - +24	-5 - +52 / -20 - +24	-5 - +52 / -20 - +24
Maksymalna ilość jedn. wew.			13	16	16	19	23
Zakres dopuszczalnej wydajności jedn. wew.	min - max	%	50-135	50-135	50-135	50-135	50-135
Symbol			AOU-450VRDC3B	AOU-451VRDC3B	AOU-504VRDC3B	AOU-560VRDC3B	AOU-615VRDC3B
Zasilanie	V/ph/Hz		380~415/3/50	380~415/3/50	380~415/3/50	380~415/3/50	380~415/3/50
Wydajność	chłodzenie/grzanie	kW	45,0 / 50,0	45,0 / 50,0	50,4 / 56,5	56,0 / 63,0	61,5 / 69,0
Pobór mocy	chłodzenie/grzanie	W	12820 / 10860	13430 / 11900	15510 / 9160	18670 / 12174	25630 / 13670
Zabezpieczenie prądowe	A		40	40	50	63	63
EER/COP	-		3,51 / 4,60	3,35 / 4,20	3,25 / 5,50	3,00 / 4,60	2,40 / 4,50
SEER/SCOP	-		6,92 / 5,23	4,79 / 4,12	6,85 / 4,84	6,83 / 4,86	6,26 / 4,96
Czynnik chłodniczy	waga	-	R410A (10300 g)	R410A (10300 g)	R410A (11300 g)	R410A (14300 g)	R410A (14300 g)
Poziom ciśnienia akustycznego (Lp)	dB(A)		63	63	63	63	64
Stopień ochrony IP			IPX4	IPX4	IPX4	IPX4	IPX4
Typ sprężarki	x ilość		Inverter (x2)	Inverter (x2)	Inverter (x2)	Inverter (x2)	Inverter (x2)
Typ wentylatora			osiowy	osiowy	osiowy	osiowy	osiowy
Wymiary	szer × wys × gł	mm	1340×1740×765	1340×1740×765	1340×1740×765	1340×1740×765	1340×1740×765
Wymiary montażowe	W ₁ × D ₁	mm	1200×729	1200×729	1200×729	1200×729	1200×729
Waga	brutto/netto	kg	375/360	375/360	375/360	400/385	400/385
Średnice przewodów	ciecz/gaz	inch	1/2 - 1 1/8	1/2 - 1 1/8	5/8 - 1 1/8	5/8 - 1 1/8	5/8 - 1 1/8
Całkowita długość instalacji	m		1000	1000	1000	1000	1000
Max długość za pierwszym rozgałęzieniem	m		40	40	40	40	40
Różnica wysokości	między jedn. wew. jedn. zewn. powyżej wew.	m	30	30	30	30	30
	między jedn. wew. jedn. zewn. poniżej wew.	m	90	90	90	90	90
		m	90	90	90	90	90
Przewody elektryczne	zasilanie	mm ²	5×6,0	5×6,0	5×10,0	5×10,0	5×10,0
Zakres pracy	chłodzenie/grzanie	°C	-5 - +52 / -20 - +24	-5 - +52 / -20 - +24	-5 - +52 / -20 - +24	-5 - +52 / -20 - +24	-5 - +52 / -20 - +24
Maksymalna ilość jedn. wew.			26	26	29	33	36
Zakres dopuszczalnej wydajności jedn. wew.	min - max	%	50-135	50-135	50-135	50-135	50-135

1. Wysoka efektywność w połączeniu z oszczędzaniem energii

Dzięki zastosowaniu zaawansowanych i inteligentnych technologii DC, poprzez precyzyjne sterowanie wydajnością urządzenia, mogliśmy zoptymalizować jego pracę. Pozwoliło to osiągnąć współczynniki uśrednionej wydajności na wysokim poziomie EER powyżej 4,73 oraz COP powyżej 5,56 (zgodnie z warunkami testowymi EUROVENT).

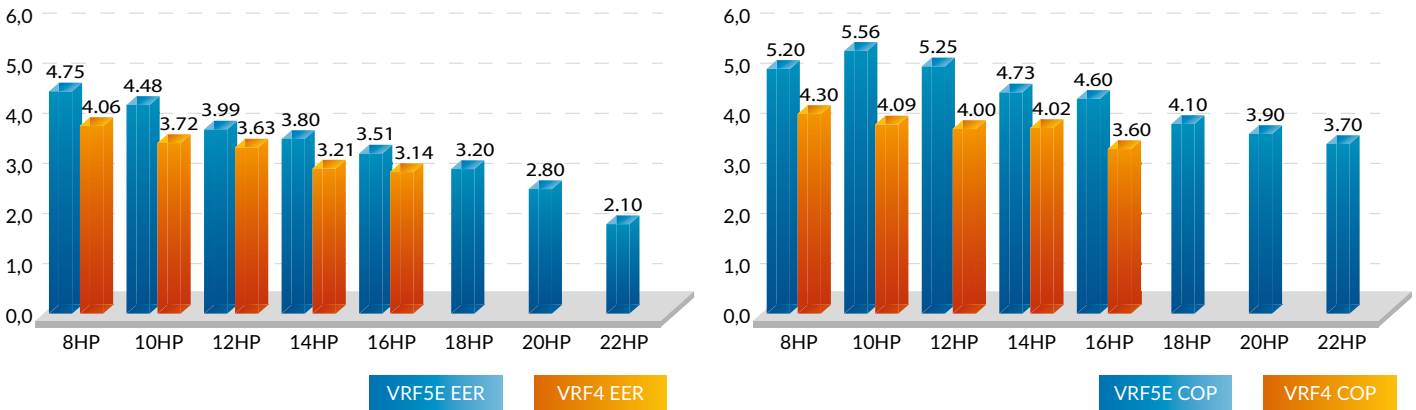

Nowa generacja systemu kontroli oszczędzania energii elektrycznej



Oszczędzanie zużycia energii

System VRF5 ma dwa tryby oszczędzania energii elektrycznej:

Tryb 1. Automatyczne oszczędzanie energii

System dokonuje automatycznej regulacji parametrów pracy odpowiednio do aktualnego zapotrzebowania na moc chłodniczą lub grzewczą, zmniejszając tym samym pobór energii elektrycznej. Oszczędność zużycia energii może sięgnąć nawet 15%

Tryb 2. Wymuszone oszczędzanie energii

Praca systemu w trybie wymuszonego oszczędzania energii to oszczędność energii na poziomie nawet 20% zużycia energii

Pełna kontrola inteligentnego odszraniania

Dzięki zastosowaniu trybu inteligentnego odszraniania, poprzez analizę temperatury zewnętrznej, stopnia pokrycia wymiennika szronem oraz stanu pracy urządzenia, system precyzyjnie określa czas rozpoczęcia pracy w trybie odszraniania.

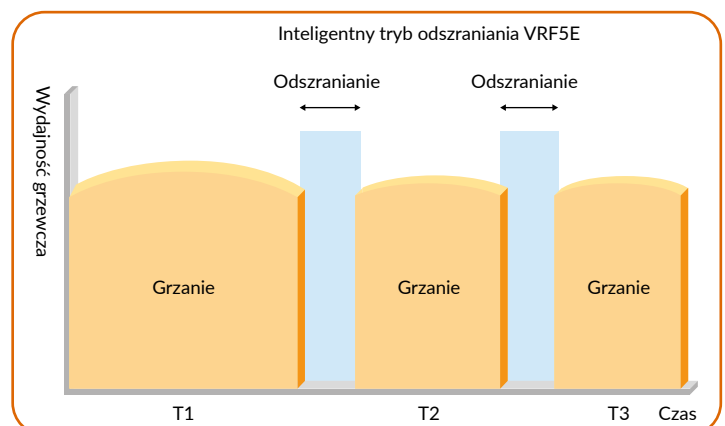
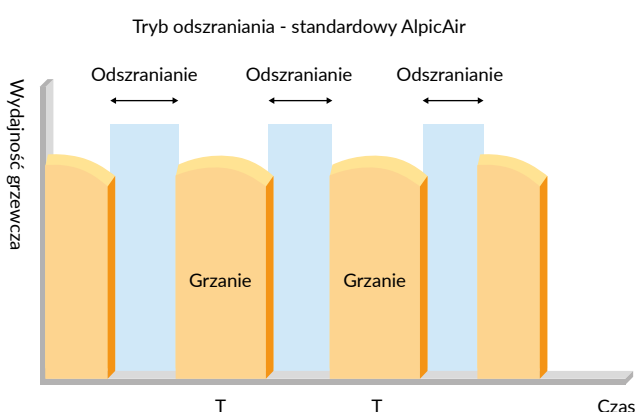

Technologia optymalizacji pracy systemów modułowych

Układy wielomodułowe VRF5E Modular wyposażone zostały w system inteligentnego zarządzania obciążeniem poszczególnych modułów. Zapewnia to działanie urządzenia z najwyższą możliwą sprawnością.

- Jeżeli całkowite obciążenie modułów jednostki zewnętrznej wynosi powyżej 75% mocy znamionowej uruchamiany jest dodatkowy moduł.
- Jeżeli wartość ta spada poniżej 40% jeden z modułów jest wyłączany.
- Badania i testy wskazują, że najbardziej ekonomiczną pracą systemów VRF5E jest praca każdego z modułów z obciążeniem na poziomie 40-75% mocy nominalnej.



Najwyższa efektywność energetyczna

System VRF5E osiąga najlepsze w swojej klasie współczynniki efektywności energetycznej, dzięki wykorzystaniu silników sprężarki typu DC Inverter oraz silników wentylatora DC. Prędkość wentylatora DC regulowana jest zależnie od aktualnego obciążenia i ciśnienia w celu osiągnięcia min. zużycia energii.

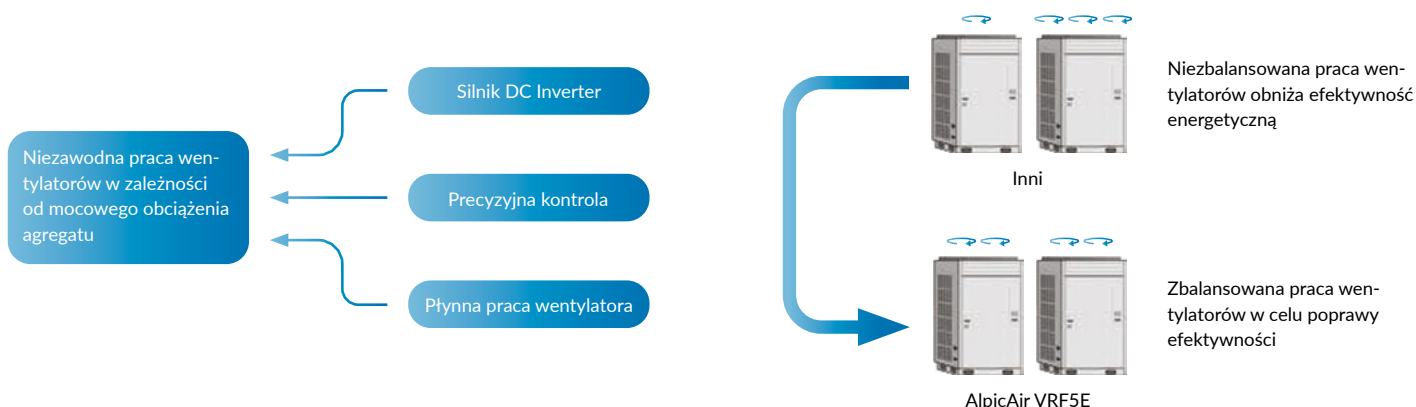

2. Najwyższy komfort użytkowania

VRF5E w sposób ciągły koryguje temperaturę nawiewu jednostek wewnętrznych stosownie do zapotrzebowania mocy, optymalizując wydajność energetyczną systemu, przy jednoczesnym utrzymaniu najniższego poziomu akustycznego agregatu podczas pracy.

Tryb cichej pracy nocnej

System oferuje użytkownikom wybór aż 9 różnych trybów pracy nocnej.

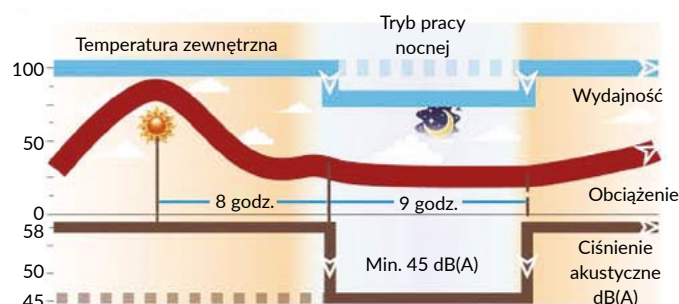

Tryb cichej pracy

Tryb cichej pracy może być również wymuszony, podczas pracy agregatu przy najwyższym obciążeniu. Poziom ciśnienia akustycznego nie przekracza wówczas 45 dB(A).

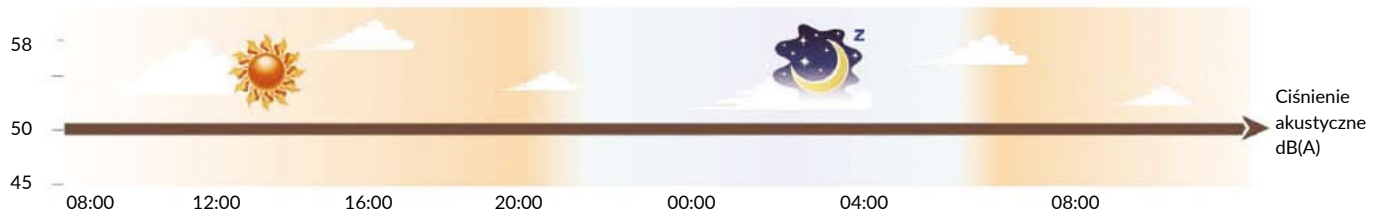

Cicha praca

Przeprowadzone badania i testy pozwoliły zoptymalizować konstrukcję łopatek wentylatorów agregatów, tak aby w efekcie maksymalnie zredukować wibracje oraz poziom generowanego dźwięku.

Zoptymalizowany kształt łopatek zwiększył przepływ powietrza o 12% jednocześnie zwiększając wydajność wentylatora i zmniejszając poziom

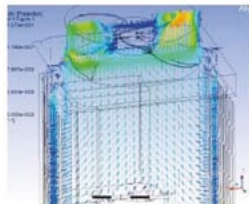

Inteligentna kontrola wydajności

Czujniki ciśnienia

Na podstawie danych z czujników niskiego i wysokiego ciśnienia, system precyzyjnie dostosowuje prędkość obrotów wentylatora oraz wydajność sprężarki. Zapewnia to szybszą i dokładniejszą reakcję na każdą zmianę wydajności urządzenia oraz zapewnia jego najwyższą efektywność energetyczną.

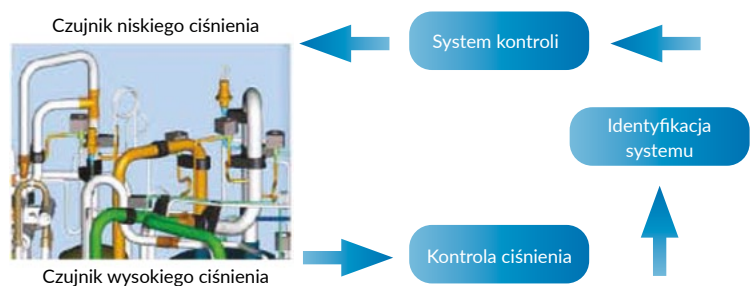

Czujniki temperatury

Na podstawie szeregu wbudowanych czujników temperatury system w sposób ciągły kontroluje oraz koryguje temperaturę nawiewu jednostek wewnętrznych stosownie do zapotrzebowania mocy. Optymalizuje to wydajność energetyczną.

Podwójne zawory rozprężne EXV

W jednostkach zewnętrznych zastosowano technologię sterowania podwójnymi zaworami rozprężnymi EXV. Każdy zawór posiada 480 stopni zakresu regulacji. Pozwala to na precyzyjną kontrolę ciśnienia i temperatury czynnika chłodniczego, co przekłada się na zapewnienie stabilnej pracy całego systemu i osiągnięcia komfortowych warunków w klimatyzowanych pomieszczeniach.

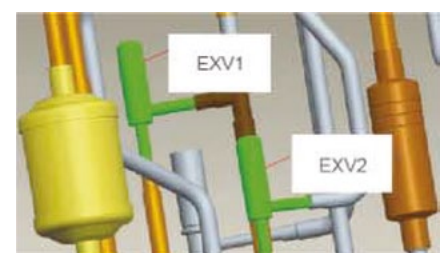

Miękki start sprężarki

Inwerterowe sprężarki z funkcją miękkiego startu ograniczają chwilowe przeciążenia i spadki napięcia w sieci elektrycznej budynku. Wysokowydajne sprężarki inwerterowe uzyskują nominalną wydajność w bardzo krótkim czasie. Mniejsze wahania temperatury gwarantują natychmiastowe uczucie komfortu.

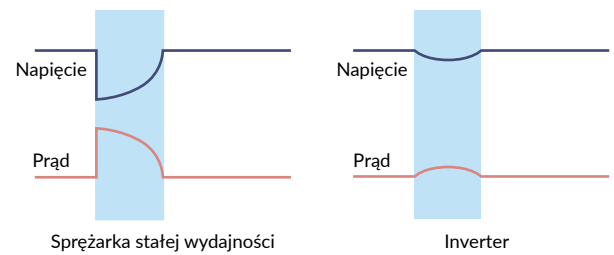

Optymalna praca modułów jednostki zewnętrznej

Podczas częściowego obciążenia systemu, praca modułów odbywa się naprzemiennie w cyklu 8-godzinny, bez zatrzymywania się. Dzięki temu awaryjność systemu zmniejsza się, a żywotność urządzeń znacząco wzrasta.



Antykorozyjne wymienniki Golden Fin

Wymienniki ciepła agregatów zostały specjalnie zaprojektowane dla uzyskania wyjątkowej trwałości i wysokiej wydajności nawet w ekstremalnie korozyjnym środowisku. Powłoka Golden Fin stanowi silną ochronę przed różnorodnymi warunkami zewnętrznymi, a warstwa hydrofilowa zapobiega gromadzeniu się wody na ożebrowaniu wymiennika ciepła. Ten nadzwyczajny wzrost trwałości wydłuża żywotność urządzenia i znacznie obniża koszty zarówno eksploatacji, jak i konserwacji.

Powłoka hydrofobowa

Golden Fin

Antykorozyjny stop Al-Mn

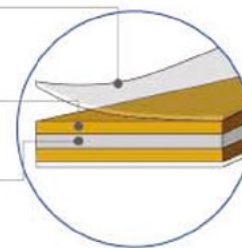

Bezpieczna praca

Agregat zewnętrzny ma możliwość podłączenia do zewnętrznego systemu alarmowego. W przypadku pożaru, zasilanie jednostki zostaje odcięte, zapobiegając dodatkowym stratom.

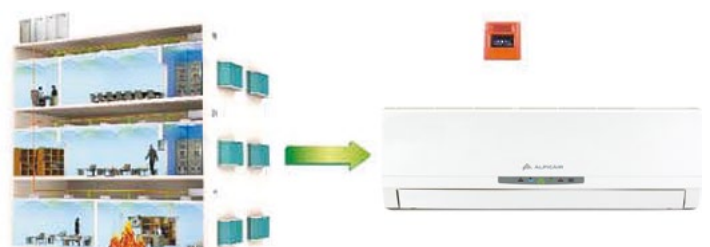

Zarządzenie energią

Funkcja zarządzania energią pozwala na ustawienie maksymalnego zużycia energii przez system. Automatycznie regulowana jest wydajność sprężarki oraz kontrolowana jest praca jednostek wewnętrznych. Dzięki temu użytkownicy mogą monitorować w każdej chwili zużycie energii i skutecznie ograniczać swoje rachunki za energię elektryczną.



Praca w trybach awaryjnych

W celu zapewnienia nieprzerwanej pracy systemów AlpicAir, zostały stworzone liczne funkcje i tryby pracy awaryjnej. W przypadku błędu pracy któregoś z modułów jednostki zewnętrznej, zatrzymaniu ulega wyłącznie awaryjny moduł. Praca pozostałych zostaje podtrzymana, zapewniając dalsze, nieprzerwane działanie całego systemu.



Praca awaryjna sprężarki.

W przypadku błędu pracy jednej ze sprężarek modułu jednostki zewnętrznej, zatrzymaniu ulega wyłącznie ta sprężarka. Praca pozostałych zostaje podtrzymana w trybie awaryjnym.



AWARIA

Praca awaryjna wentylatora.

W przypadku uszkodzenia jednego z wentylatorów jednostki zewnętrznej, zatrzymaniu ulega wyłącznie ten wentylator. Praca drugiego zostaje podtrzymana w trybie awaryjnym.



System inteligentnej kontrola zapotrzebowania mocy SRL

System inteligentnej kontroli zapotrzebowania mocy SRL umożliwia odpowiednie korygowanie temperatury nawiewanego powietrza w oparciu o odnotowaną przez szereg czujników temperaturę zewnętrzną i wewnętrzną. SRL po analizie parametrów, wykorzystuje pobrane dane do sterowania obciążeniem urządzenia. Pomaga to zapobiegać występowaniu nadmiernej wartości obciążenia chłodniczego zapewniając użytkownikom przyjemne i komfortowe warunki przy zmniejszonym zużyciu energii.

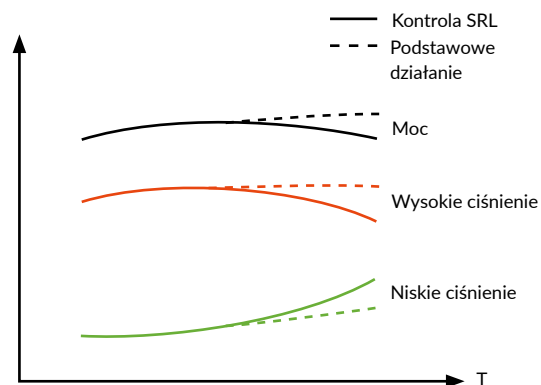

Podwyższone ciśnienie statyczne

Specjalna konstrukcja łopatek wentylatora oraz optymalna budowa jednostek zewnętrznych umożliwia instalowanie urządzeń również wewnątrz budynków. Wybór 4 poziomów ciśnienia statycznego, z maksymalnym ustawieniem 82 Pa pozwala na instalację urządzeń w różnych warunkach.



Ponadprzeciętne możliwości instalacyjne

Technologia kontroli inwerterowej oraz kontroli cyklu przechładzania systemów VRF5 umożliwia budowę systemów klimatyzacji z dłuższymi instalacjami zarówno w pionie jak i poziomie. Dzięki temu projektowanie instalacji dla wieżowców czy całych kompleksów budynków staje się dużo prostsze i bardziej wydajne.

Uwaga:

- a - Długość od 1 trójnika do najdalszej jednostki wewnętrznej
- b - Długość od 1 trójnika do najbliższej jednostki wewnętrznej
- $a-b \leq 40 \text{ m}$

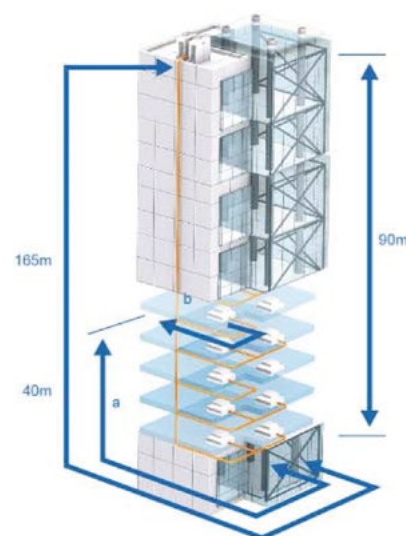

Tryb automatycznego testowania i funkcja automatycznego adresowania

- Automatyczna detekcja ilości jednostek wewnętrznych i zewnętrznych
- Automatyczne adresowanie jednostek
- Automatyczna diagnoza i usuwanie błędów
- Kontrola błędów orurowania w czasie rzeczywistym

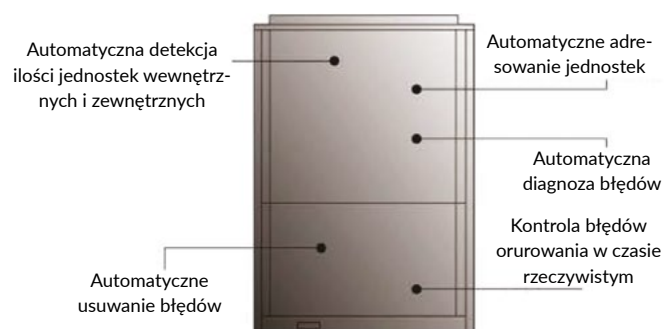



MINI i SLIM



Dane techniczne

MINI LINE UP

HP	MODEL
3	AOU-80VRDC1B
3,5	AOU-100VRDC1B
4	AOU-121VRDC1B



MINI LINE UP

HP	MODEL
4	AOU-120VRDC1B AOU-120VRDC3B
5	AOU-140VRDC1B AOU-140VRDC3B
6	AOU-160VRDC1B AOU-160VRDC3B



SLIM LINE UP

HP	MODEL
8	AOU-226VRDC3B
10	AOU-281VRDC3B
12	AOU-336VRDC3B



Symbol			AOU-80VRDC1B	AOU-100VRDC1B	AOU-120VRDC1B	AOU-121VRDC1B	AOU-140VRDC1B	AOU-160VRDC1B
Zasilanie	V/ph/Hz		220~240/1/50	220~240/1/50	220~240/1/50	220~240/1/50	220~240/1/50	220~240/1/50
Wydajność	chłodzenie/grzanie	kW	8,00 / 9,00	10,00 / 11,00	12,10 / 14,00	12,10 / 13,00	14,0 / 16,0	16,00 / 18,00
Pobór mocy	chłodzenie/grzanie	W	2050 / 1900	2700 / 2500	3030 / 3270	3450 / 2700	3590 / 3950	4750 / 4650
Zabezpieczenie prądowe		A	25	25	32	32	40	40
EER/COP		-	3,90 / 4,74	3,70 / 4,40	3,99 / 4,28	3,51 / 4,81	3,90 / 4,18	3,37 / 3,87
SEER/SCOP		-	5,91 / 3,80	5,88 / 3,80	8,20 / 4,45	7,20 / 4,38	8,12 / 4,45	7,82 / 4,45
Czynnik chłodniczy	waga	-	R410A (1800 g)	R410A (1800 g)	R410A (3300 g)	R410A (2000 g)	R410A	R410A (3300 g)
Poziom ciśnienia akustycznego (Lp)		dB(A)	56	56	57	57	58	58
Stopień ochrony IP			IPX4	IPX4	IPX4	IPX4	IPX4	IPX4
Typ sprężarki	x ilość		Inwerter (x1)	Inwerter (x1)	Inwerter (x1)	Inwerter (x1)	Inwerter (x1)	Inwerter (x1)
Typ wentylatora			Osiowy	Osiowy	Osiowy	Osiowy	Osiowy	Osiowy
Wymiary	szer x wys x gł	mm	980x790x360	980x790x360	900x1345x340	980x790x360	900x1345x340	900x1345x340
Wymiary montażowe	W ₁ x D ₁	mm	650x395	650x395	572x378	650x395	572x378	572x378
Waga	brutto/netto	kg	90/80	90/80	123/112	95/85	123/112	123/112
Średnice przewodów	ciecz/gaz	inch	3/8 - 5/8	3/8 - 5/8	3/8 - 5/8	3/8 - 5/8	3/8 - 5/8	3/8 - 3/4
Całkowita długość instalacji		m	250	250	300	250	300	300
Max długość za pierwszym rozgałęzieniem		m	40	40	40	40	40	40
Różnica wysokości	między jedn. wew. jedn. zewn. powyżej wew.	m	10	10	15	10	15	15
	jedn. zewn. poniżej wew.	m	30	30	50	30	50	50
		m	30	30	40	30	40	40
Przewody elektryczne	zasilanie	mm ²	3x2,5	3x2,5	3x4,0	3x4,0	3x6,0	3x6,0
Zakres pracy	chłodzenie/grzanie	°C	-5 - +52 / -20 - +27	-5 - +52 / -20 - +27	-5 - +52 / -20 - +27	-5 - +52 / -20 - +27	-5 - +52 / -20 - +27	-5 - +52 / -20 - +27
Maksymalna ilość jedn. wew.			4	5	7	6	8	9
Zakres dopuszczalnej wydajności jedn. wew.	min - max	%	50-135	50-135	50-135	50-135	50-135	50-135

Symbol			AOU-120VRDC3B	AOU-140VRDC3B	AOU-160VRDC3B	AOU-226VRDC3B	AOU-281VRDC3B	AOU-336VRDC3B
Zasilanie	V/ph/Hz		380~420/3/50	380/3/50	380/3/50	380~420/3/50	380~420/3/50	380~420/3/50
Wydajność	chłodzenie/grzanie	kW	12,1 / 14,0	14,0 / 16,5	16,0 / 18,0	22,4 / 24,0	28,0 / 30,0	33,5 / 35,0
Pobór mocy	chłodzenie/grzanie	W	3030 / 3270	3590 / 3950	4750 / 4650	6120 / 4900	7780 / 6120	9570 / 7140
Zabezpieczenie prądowe		A	16	16	16	20	25	32
EER/COP		-	3,99 / 4,28	3,90 / 4,18	3,37 / 3,87	3,66 / 4,90	3,60 / 4,90	3,50 / 4,90
SEER/SCOP		-	8,20 / 4,45	8,12 / 4,45	7,82 / 4,45	7,27 / 4,11	6,97 / 3,94	7,10 / 4,06
Czynnik chłodniczy	waga	-	R410A (3300 g)	R410A (3300 g)	R410A (3300 g)	R410A (5500 g)	R410A (7100 g)	R410A (8000 g)
Poziom ciśnienia akustycznego (Lp)		dB(A)	57	58	58	60	62	63
Stopień ochrony IP			IPX4	IPX4	IPX4	IPX4	IPX4	IPX4
Typ sprężarki	x ilość		Inwerter (x1)	Inwerter (x1)	Inwerter (x1)	Inwerter (x1)	Inwerter (x1)	Inwerter (x1)
Typ wentylatora			Osiowy	Osiowy	Osiowy	Osiowy	Osiowy	Osiowy
Wymiary	szer x wys x gł	mm	900x1345x340	900x1345x340	900x1345x340	940x1430x320	940x1615x460	940x1615x460
Wymiary montażowe	W ₁ x D ₁	mm	572x378	572x378	572x378	632x350	610x486	610x486
Waga	brutto/netto	kg	133/122	133/122	133/122	144/133	183/166	194/177
Średnice przewodów	ciecz/gaz	inch	3/8 - 5/8	3/8 - 5/8	3/8 - 3/4	3/8 - 3/4	3/8 - 7/8	1/2 - 1
Całkowita długość instalacji		m	300	300	300	300	300	300
Max długość za pierwszym rozgałęzieniem		m	40	40	40	40	40	40
Różnica wysokości	między jedn. wew. jedn. zewn. powyżej wew.	m	15	15	15	15	15	15
	jedn. zewn. poniżej wew.	m	50	50	50	50	50	50
		m	40	40	40	40	40	40
Przewody elektryczne	zasilanie	mm ²	5x2,5	5x2,5	5x2,5	5x2,5	5x2,5	5x4,0
Zakres pracy	chłodzenie/grzanie	°C	-5 - +52 / -20 - +27	-5 - +52 / -20 - +27	-5 - +52 / -20 - +27	-5 - +52 / -20 - +27	-5 - +52 / -20 - +27	-5 - +52 / -20 - +27
Maksymalna ilość jedn. wew.			7	8	9	13	17	20
Zakres dopuszczalnej wydajności jedn. wew.	min - max	%	50-135	50-135	50-135	50-135	50-135	50-135

1. Najwyższy komfort użytkowania

Cicha praca agregatów

Nowa sprężarka emitująca minimalny poziom hałasu gwarantuje bardzo niskie wibracje w trakcie pracy. Poziom ciśnienia akustycznego to tylko 45dB.



Cicha praca jednostek wewnętrznych

- Dzięki zastosowaniu w wentylatorach najnowocześniejszych silników inwerterowych DC osiągnięto wyjątkowo cichą pracę jednostek wewnętrznych na poziomie 22 dB(A). Dzięki temu użytkowanie systemów AlpicAir jest wyjątkowo komfortowe.
- Zaawansowana technologia dochładzania oraz zarządzania gospodarką olejową zapewniają bardzo cichy przepływ freonu, co przekłada się na maksymalny komfort akustyczny w pomieszczeniach.
- Zoptymalizowany kształt łopatek wentylatorów zwiększył przepływ powietrza, jednocześnie zwiększając wydajność wentylatora i zmniejszając poziom zużycia energii.

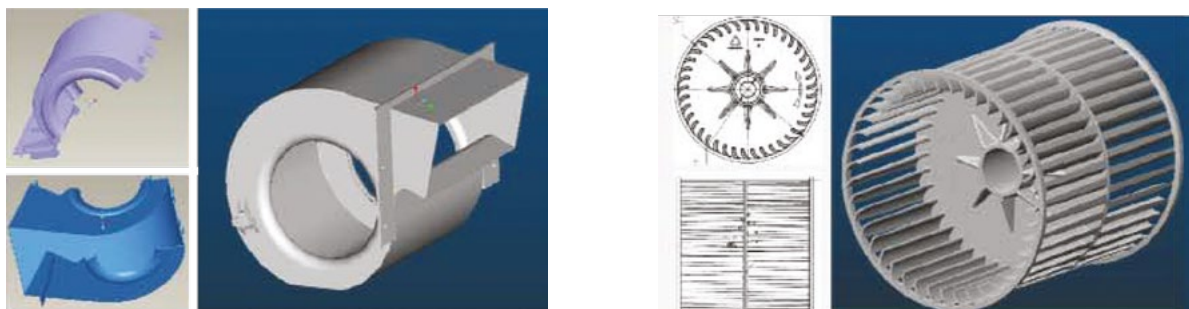

Technologia zmiennego przepływu oleju w trybie grzania

Stabilność temperatury nawiewanej do pomieszczeń gwarantowana jest dzięki technologii zmiennego powrotu oleju.

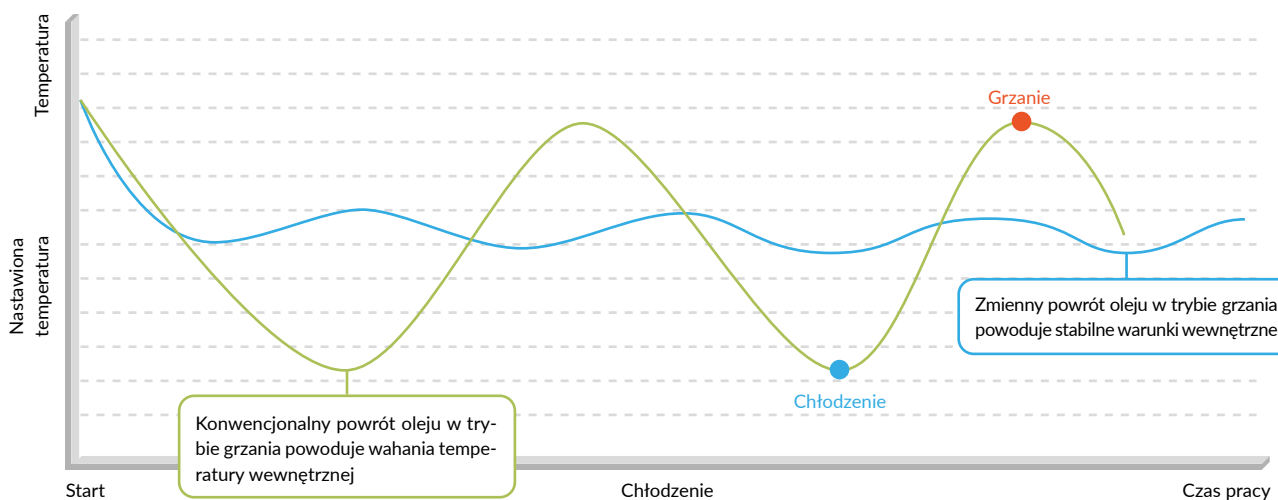

Szybkie grzanie i chłodzenie dzięki zaawansowanej technologii inwerterowej

Dzięki systemowi sprężarek inwerterowych oraz systemowi wysokowydajnych cykli pracy, VRF5 Slim zapewnia osiągnięcie nominalnej wydajności w trybie chłodzenia oraz grzania w bardzo krótkim czasie. Tryb turbo bezpośrednio wpływa na czas wychłodzenia oraz nagrzania pomieszczeń, co w konsekwencji ma wpływ na mniejsze wahania temperatury i wyższy komfort użytkowników.



Stabilny rozruch sprężarki

W celu zwiększenia żywotności sprężarek oraz poprawy parametrów ich rozruchu zastosowano nowoczesne sterowanie startem kompresora w obiegu zamkniętym. Dzięki temu, prąd rozruchu jest znacząco mniejszy, a start stabilniejszy.

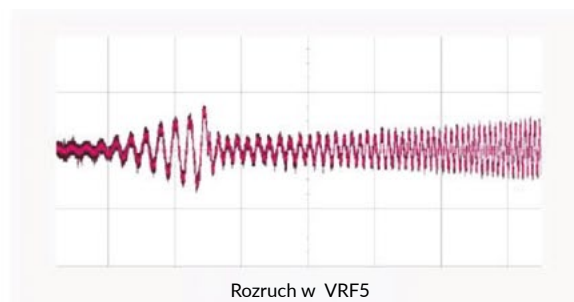
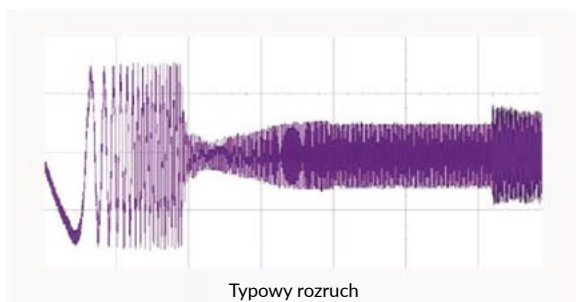

Wysoka odporność na zakłócenia

Technologia przesyłu danych CAN oraz brak polaryzacji charakteryzują się wysoką odpornością na zakłócenia. Zastosowano przy tym standardowe przewody, bez konieczności stosowania systemowych końcówek kablowych.



Ochrona przed wysokimi temperaturami

Specjalnie zaprojektowany radiator systemu sterowania inwerterowego, pozwala na osiągnięcie niższej temperatury (z 80°C nawet do 65°C) elementów elektronicznych, co w stosunku do innych rozwiązań, gwarantuje niezawodność pracy.

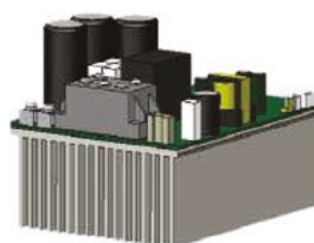

Typowy radiator



AlpicAir VRF5 Slim

Niezawodna elektronika

Nowoczesny transformator wysokich częstotliwości pozwala na osiągnięcie:

- stabilniejszego napięcia wyjściowego w przypadku wahań parametrów zasilania,
- niższego zużycia energii,
- mniejszych gabarytów i wagi w porównaniu z tradycyjnymi transformatorami

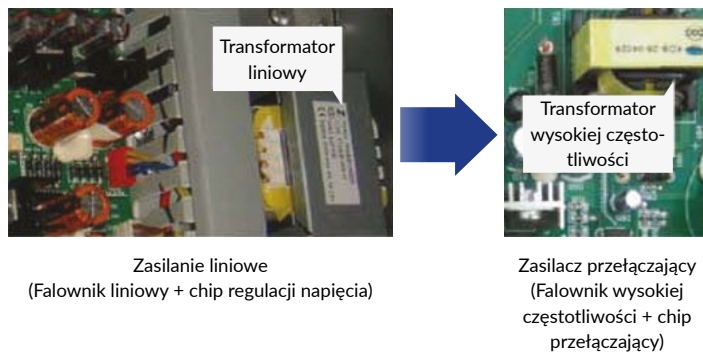

2. Uproszczona instalacja oraz wygodny transport

Imponująca długość instalacji

Technologia kontroli inwerterowej oraz kontroli cyklu przechładzania systemów VRF5 umożliwia budowę systemów klimatyzacji z dłuższymi instalacjami zarówno w pionie jak i poziomie. Dzięki temu projektowanie instalacji dla wieżowców czy całych kompleksów budynków staje się dużo prostsze i bardziej wydajne.

	Inni	AlpicAir VRF5 Slim	AlpicAir VRF5 Mini	AlpicAir VRF5 Mini
Całkowita długość instalacji	150 m	300 m	300 m	250 m
Najdłuższa linia (długość równoważna)	70 m	150 m	150 m	120 m

Kompaktowe wymiary oraz niska waga

Kompaktowe wymiary serii VRF5 Slim oraz niska waga ułatwiają transport i instalację urządzeń.

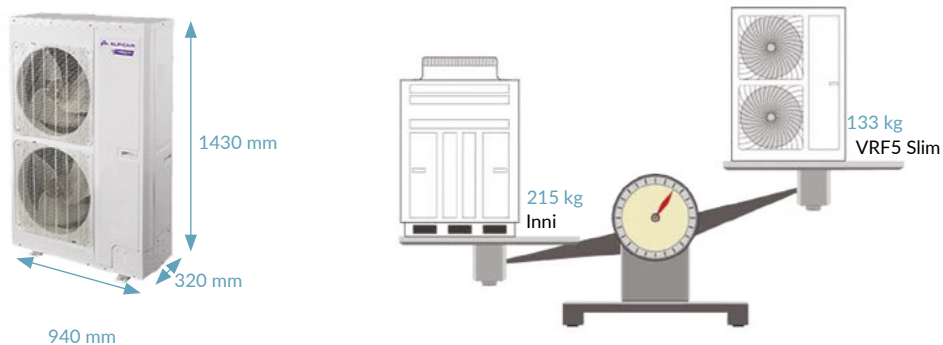

Wygodny transport

Transport na dach wysokiego budynku możliwy jest bez użycia wózka widłowego i windy. Niska waga urządzeń nie wymaga wzmocnionych konstrukcji stropów i dachów.

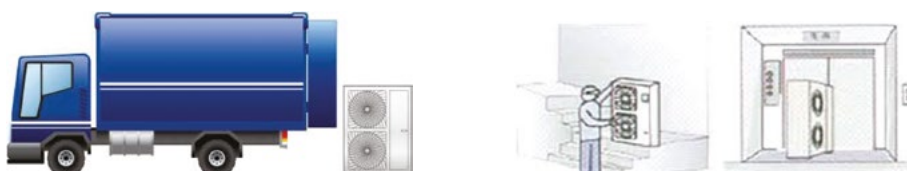



HEAT RECOVERY



Dane techniczne

VRF5 HR LINEUP

HP	MODEL
8	AOU-224VRDC3RB
10	AOU-280VRDC3RB



HP	MODEL
12	AOU-335VRDC3RB
14	AOU-400VRDC3RB
18	AOU-450VRDC3RB



Symbol			AOU-224VRDC3RB	AOU-280VRDC3RB	AOU-335VRDC3RB	AOU-400VRDC3RB	AOU-450VRDC3RB
Zasilanie	V/ph/Hz		380-415/3/50	380/3/50	380/3/50	380/3/50	380/3/50
Wydajność	chłodzenie/grzanie	kW	22,40/25,00	28,00/31,50	33,50/37,50	40,00/45,00	45,00/50,00
Pobór mocy	chłodzenie/grzanie	W	5480/5260	8150/7290	8290/7700	11900/10000	14800/12700
Zabezpieczenie prądowe	A		16,3/20,0	20,9/25,0	24,7/32,0	28,8/40,0	33,2/40,0
EER/COP	-		4,09/4,75	3,44/4,32	4,04/4,87	3,36/4,50	3,04/3,94
SEER/SCOP	-		9,00 / 4,73	9,43 / 4,76	7,59 / 4,80	7,28 / 4,34	6,41 / 4,16
Czynnik chłodniczy	waga	-	R410A (6200 g)	R410A (7100 g)	R410A (9600 g)	R410A (11100 g)	R410A (11600 g)
Poziom ciśnienia akustycznego (Lp)	dB(A)		60	61	63	63	63
Stopień ochrony IP			IPX4	IPX4	IPX4	IPX4	IPX4
Typ sprężarki	x ilość		Inwerter (x1)	Inwerter (x1)	Inwerter (x1)	Inwerter (x2)	Inwerter (x2)
Wymiary	szer x wys x gł	mm	930x1605x765	930x1605x765	1340x1605x765	1340x1605x765	1340x1605x765
Wymiary transportowe	szer x wys x gł	mm	1007x1775x837	1007x1775x837	1417x1775x837	1417x1775x837	1417x1775x837
Wymiary montażowe	W ₁ x D ₁	mm	792x729	792x729	1200x729	1200x729	1200x729
Waga	brutto/netto	kg	243/233	243/233	317/302	361/346	361/346
Średnice przewodów	ciecz/gaz	inch	3/8 - 3/4	3/8 - 7/8	1/2 - 1	1/2 - 1	1/2 - 1 1/8
Przewody elektryczne	zasilanie	mm ²	5x2,5	5x4,0	5x4,0	5x6,0	5x6,0
Zakres pracy	chłodzenie/grzanie	°C	-5 - +52/-20 - +24	-5 - +52/-20 - +24	-5 - +52/-20 - +24	-5 - +52/-20 - +24	-5 - +52/-20 - +24
	odzysk ciepła	°C	-10 - +20	-10 - +20	-10 - +20	-10 - +20	-10 - +20
Maksymalna ilość jedn. wew.			13	16	19	23	26
Zakres dopuszczalnej wydajności jedn. wew.	min - max	%	50-135	50-135	50-135	50-135	50-135

1. Najwyższy komfort użytkowania

Inteligentny tryb cichej pracy nocnej

Tryb cichej pracy nocnej precyzyjnie dostosowuje prędkość obrotową wentylatora zewnętrznego, redukując poziom hałasu nawet o 8 dB(A). Poziom ciśnienia akustycznego nie przekracza wówczas 50 dB(A).

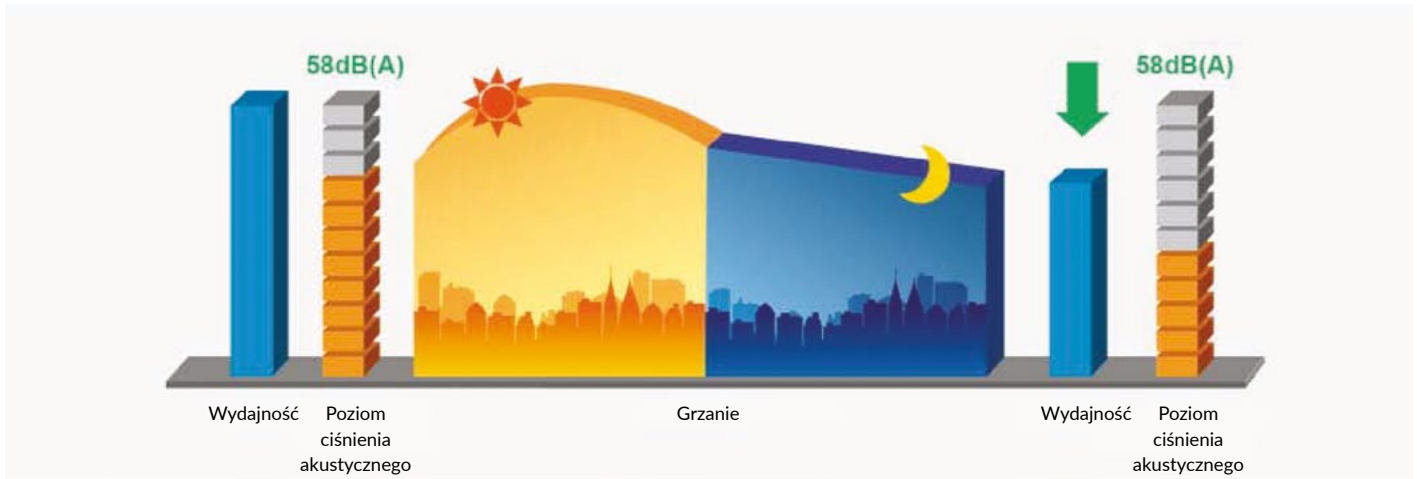

Cicha praca

Nowa sprężarka gwarantuje jeszcze lepsze wyważenie całego urządzenia oraz bardzo niskie vibracje. Przekłada się to bezpośrednio na minimalny poziom emitowanego hałasu.

Odpowiedni projekt łopatek ogranicza do minimum efekt turbulencji przez co efektywnie zmniejsza się poziom generowanego hałasu.

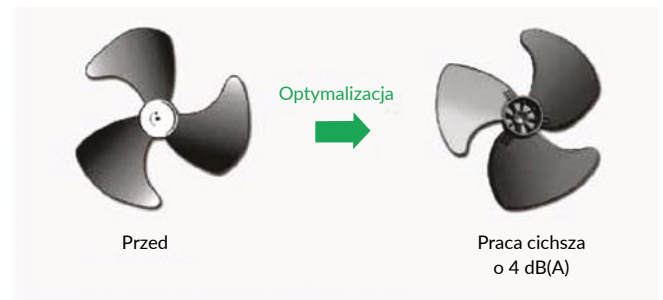

Indywidualna kontrola parametrów pracy - realne oszczędzanie energii

System VRF5 z odzyskiem ciepła daje możliwość synchronicznego chłodzenia i grzania w różnych pomieszczeniach. Indywidualne sterowanie urządzeniami wewnętrznymi w zależności od wymagań użytkownika, możliwe jest dzięki unikalnej technologii odzysku ciepła.



Szeroki zakres pracy urządzeń

Dzięki szerokiemu zakresowi pracy zarówno w trybie grzania, jak i chłodzenia urządzenia AlpicAir można stosować w różnorodnych warunkach klimatycznych oraz w obiektach o różnym przeznaczeniu. Nawet w ekstremalnych warunkach zewnętrznych VRF5 zapewnia stabilne grzanie i chłodzenie budynku. Tryb grzania realizowany jest nawet przy tak niskiej temperaturze jak -20°C . W przypadku chłodzenia AlpicAir pracuje w zakresie od -5°C do 52°C . Odzysk ciepła jest możliwy w zakresie od -10°C do 20°C .

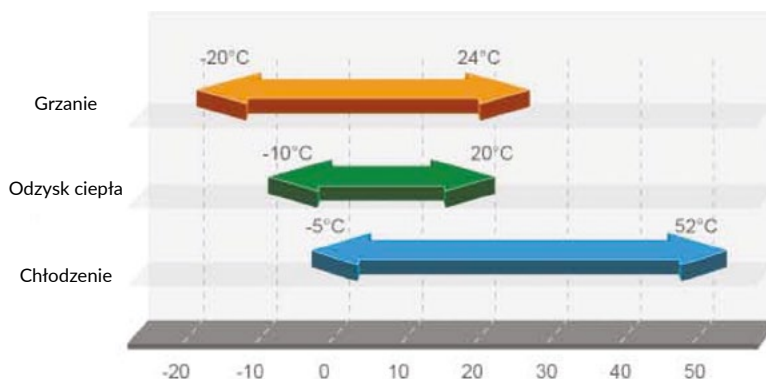

2. Łatwa instalacja oraz konserwacja

Kompaktowe wymiary

Kompaktowe wymiary oraz niska waga ułatwiają transport i instalację urządzeń. Niska waga nie wymaga wzmocnianych konstrukcji stropów i dachów.

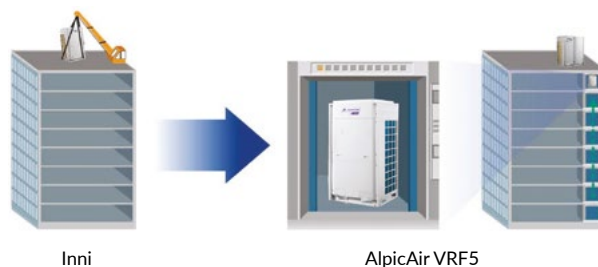

Wygodna instalacja

Przewody instalacji freonowej można wyprowadzić w dowolnym kierunku, co znacznie ułatwia prace instalacyjne i wpływa na estetykę montażu.



Łatwa konserwacja

Okienko serwisowe znacznie ułatwia dostęp do płyty głównej jednostki w celu monitoringu i kontroli pracy urządzenia.



Inni

VS



VRF5E

Detekcja i diagnoza błędów

Funkcja autodiagnozy pomaga w obsłudze serwisowej oraz sprawnej identyfikacji usterki. Kody błędów wyświetlane są na wyświetlaczu LED sterownika.



Rozwiązania dla jednostek wewnętrznych

Kasetonowe - kompaktowe 4-stronne (620x620)

Wydajność: 1,5-5,6 kW



- **Kompaktowa budowa** umożliwia montaż w standardowym suficie modułowym 600x600mm. Niewielka wysokość oraz mały ciężar ułatwiają prace montażowe, znacząco skracając ich czas.
- **Ultra cicha praca** urządzenia uzyskana jest dzięki zastosowaniu silnika DC oraz nowoczesnej konstrukcji łopatek wentylatora. Jednocześnie zachowany jest duży przepływ powietrza.
- **Wysoko wydajna pompka kroplin** o maksymalnej wysokości podnoszenia do 1 m, znacząco ułatwia instalację odpływu kondensatu oraz bezpieczne jego odprowadzenie

Symbol			ACCOMI- -15VRDC1D	ACCOMI- -22VRDC1D	ACCOMI- -28VRDC1D	ACCOMI- -36VRDC1D	ACCOMI- -45VRDC1D	ACCOMI- -56VRDC1D
Zasilanie	V/ph/Hz		220-240/1/50	220-240/1/50	220-240/1/50	220-240/1/50	220-240/1/50	220-240/1/50
Wydajność	chłodzenie/grzanie	kW	1,5/1,8	2,2/2,5	2,8/3,2	3,6/4,0	4,5/5,0	5,6/6,3
Pobór mocy		W	30	30	30	30	45	45
Przepływ powietrza	Hi/Med/Low	m ³ /h	460/420/370	500/460/370	570/480/420	620/550/480	730/650/560	730/650/560
Poziom ciśnienia akustycznego	Hi/Med/Low	dB(A)	33/30/25	36/31/25	36/33/28	39/37/35	43/41/39	43/41/39
Wymiary	dł.xwys.xszer.	mm	570x265x570	570x265x570	570x265x570	570x265x570	570x265x570	570x265x570
Wymiary panelu	dł.xwys.xszer.	mm	620x47,5x620	620x47,5x620	620x47,5x620	620x47,5x620	620x47,5x620	620x47,5x620
Waga	brutto/netto	kg	22,5/17,5	22,5/17,5	22,5/17,5	22,5/17,5	22,5/17,5	22,5/17,5
Waga panelu	brutto/netto	kg	4,5/3,0	4,5/3,0	4,5/3,0	4,5/3,0	4,5/3,0	4,5/3,0
Średnice przewodów	ciecz	inch	1/4	1/4	1/4	1/4	1/4	3/8
	gaz	inch	3/8	3/8	3/8	1/2	1/2	5/8
Sterowanie		-	Pilot bezprzewodowy YAP1F	Pilot bezprzewodowy YAP1F	Pilot bezprzewodowy YAP1F	Pilot bezprzewodowy YAP1F	Pilot bezprzewodowy YAP1F	Pilot bezprzewodowy YAP1F

Kasetonowe - 4-stronne (950x950)

Wydajność: 2,8 – 16,0 kW



- **Nawiew 4-stronny** pozwalają na równomierne rozproszczenie powietrza w całym pomieszczeniu, zapewniając użytkownikom komfort użytkowania na wysokim poziomie.
- **Ultra cicha praca** urządzenia uzyskana jest dzięki zastosowaniu silnika DC oraz nowoczesnej konstrukcji łopatek wentylatora. Jednocześnie zachowany jest duży przepływ powietrza.
- **Silniki DC**, które zostały zastosowane w urządzeniach pozwalają podnieść sprawność wentylatora do 90%. W porównaniu do silników AC, zużycie energii elektrycznej jest przy tym niższe nawet o 30%.
- **Wysoko wydajna pompka skroplin** o maksymalnej wysokości podnoszenia do 1 m, znacząco ułatwia instalację odpływu kondensatu oraz bezpieczne jego odprowadzenie.
- **Szereg wbudowanych zabezpieczeń** gwarantuje bezpieczną, ciągłą pracę urządzeń. Na bieżąco monitorowany jest poziom kondensatu, czujnik temperatury, system przeciwzamrożeniowy, ryzyko przegrzania wentylatora.

Symbol		ACMI-28VRDC1D	ACMI-36VRDC1D	ACMI-45VRDC1D	ACMI-56VRDC1D	ACMI-71VRDC1D
Zasilanie	V/ph/Hz	220-240/1/50	220-240/1/50	220-240/1/50	220-240/1/50	220-240/1/50
Wydajność	chłodzenie/grzanie kW	2,8/3,2	3,6/4,0	4,5/5,0	5,6/6,3	7,1/8,0
Pobór mocy	W	26	26	26	35	60
Przepływ powietrza	Hi/Med/Low m ³ /h	800/700/600	800/700/600	800/700/600	900/800/700	1150/950/850
Poziom ciśnienia akustycznego	Hi/Med/Low dB(A)	33/30/28	33/30/28	33/30/28	37/33/30	37/34/31
Wymiary	dł.xwys.xszer. mm	840x240x840	840x240x840	840x190x840	840x240x840	840x240x840
Wymiary panelu	dł.xwys.xszer. mm	950x65x950	950x65x950	950x65x950	950x65x950	950x65x950
Waga	brutto/netto kg	35,0/27,0	35,0/27,0	35,0/27,0	36,0/28,0	36,0/28,0
Waga panelu	brutto/netto kg	9,5/6,0	9,5/6,0	9,5/6,0	9,5/6,0	9,5/6,0
Średnice przewodów	ciecz/gaz inch	1/4 - 3/8	1/4 - 1/2	1/4 - 1/2	3/8 - 5/8	3/8 - 5/8
Sterowanie	-	Sterownik bezprzewodowy YAP1F	Sterownik bezprzewodowy YAP1F	Sterownik bezprzewodowy YAP1F	Sterownik bezprzewodowy YAP1F	Sterownik bezprzewodowy YAP1F

Symbol		ACMI-100VRDC1D	ACMI-125VRDC1D	ACMI-140VRDC1D	ACMI-160VRDC1D	-
Zasilanie	V/ph/Hz	220-240/1/50	220-240/1/50	220-240/1/50	220-240/1/50	-
Wydajność	chłodzenie/grzanie kW	10,0/11,2	12,5/14,0	14,0/16,0	16,0/18,0	-
Pobór mocy	W	85	115	115	170	-
Przepływ powietrza	Hi/Med/Low m ³ /h	1250/1000/900	1650/1300/1100	1650/1300/1100	2000/1800/1430	-
Poziom ciśnienia akustycznego	Hi/Med/Low dB(A)	39/37/34	43/41/39	43/41/39	51/48/42	-
Wymiary	dł.xwys.xszer. mm	840x240x840	840x240x840	840x240x840	840x240x840	-
Wymiary panelu	dł.xwys.xszer. mm	950x65x950	950x65x950	950x65x950	950x65x950	-
Waga	brutto/netto kg	37,0/29,0	42,0/33,0	42,0/33,0	44,0/36,0	-
Waga panelu	brutto/netto kg	9,5/6,0	9,5/6,0	9,5/6,0	9,5/6,0	-
Średnice przewodów	ciecz/gaz inch	3/8 - 5/8	3/8 - 5/8	3/8 - 5/8	3/8 - 3/4	-
Sterowanie	-	Sterownik bezprzewodowy YAP1F	Sterownik bezprzewodowy YAP1F	Sterownik bezprzewodowy YAP1F	Sterownik bezprzewodowy YAP1F	-

Kasetonowe - 1-stronne

Wydajność: 2,2 – 5,0 kW

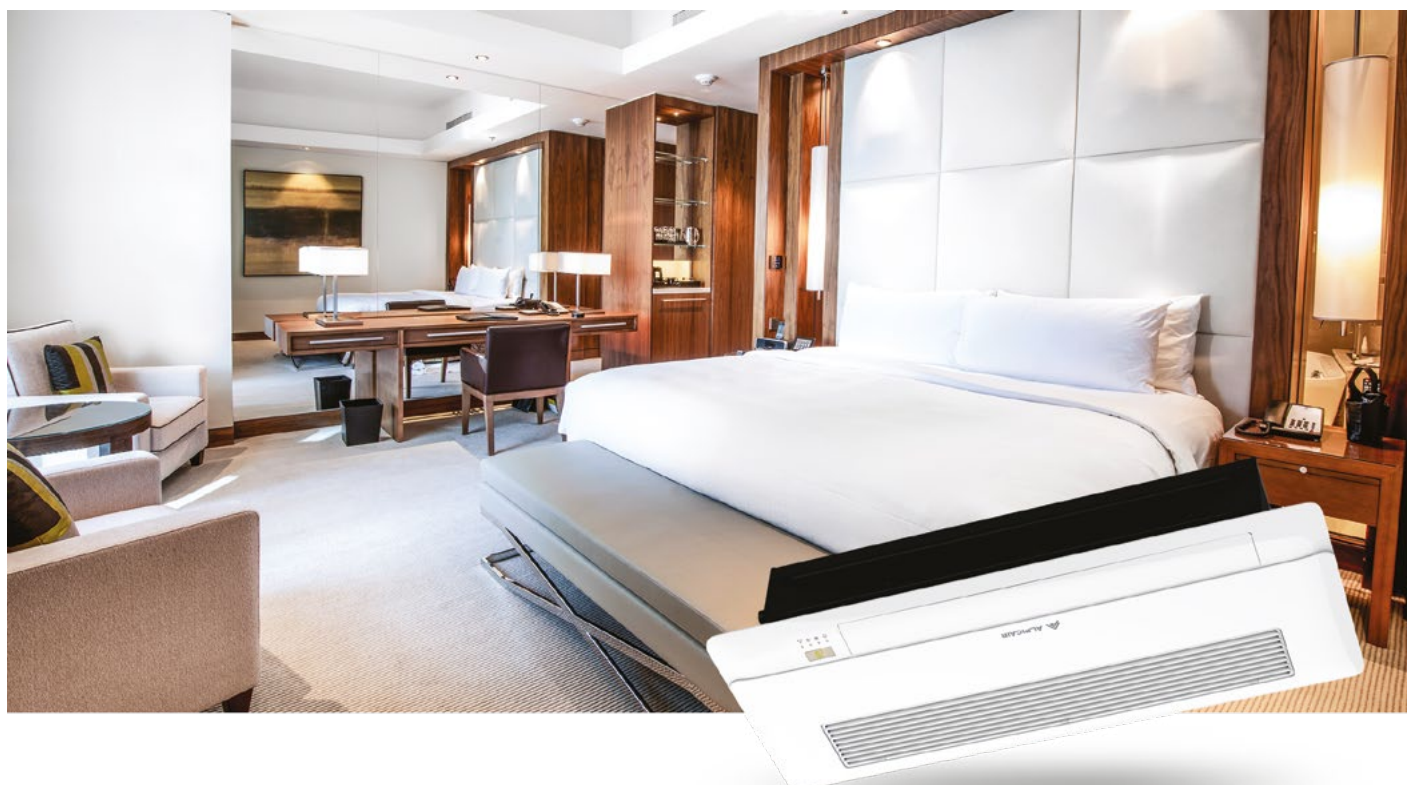

- **Stylowy design** oraz kompaktowe wymiary pozwalają na idealne dopasowanie do wystroju każdego wnętrza. Płaska konstrukcja (tylko 185 mm wysokości) ułatwia montaż.
- **Ultra cicha praca** urządzenia uzyskana jest dzięki zastosowaniu silnika DC oraz nowoczesnej konstrukcji łopatek wentylatora. Jednocześnie zachowany jest duży przepływ powietrza.
- **Wysoko wydajna pompka kroplini** o maksymalnej wysokości podnoszenia do 1 m, znacząco ułatwia instalację odpływu kondensatu oraz bezpieczne jego odprowadzenie.
- **Szereg wbudowanych zabezpieczeń** gwarantuje bezpieczną, ciągłą pracę urządzeń. Na bieżąco monitorowany jest poziom kondensatu, czujnik temperatury, system przeciwwzrostowy, ryzyko przegrzania wentylatora.

Symbol			ACQMI-22VRDC1A	ACQMI-28VRDC1A	ACQMI-36VRDC1A	ACQMI-45VRDC1A	ACQMI-50VRDC1A
Zasilanie		V/ph/Hz	220-240/1/50	220-240/1/50	220-240/1/50	220-240/1/50	220-240/1/50
Wydajność	chłodzenie/grzanie	kW	2,2/2,5	2,8/3,2	3,6/4,0	4,5/5,0	5,0/5,6
Pobór mocy		W	30	30	30	30	30
Przepływ powietrza	Hi/Med/Low	m ³ /h	600/500/450	600/500/450	600/500/450	830/600/500	830/600/500
Poziom ciśnienia akustycznego	Hi/Med/Low	dB(A)	36/32/28	36/32/28	36/32/28	40/35/30	40/35/30
Wymiary	szer. × wys. × gł.	mm	987×178×385	987×178×385	987×178×385	987×178×385	987×178×385
Wymiary panelu	szer. × wys. × gł.	mm	1200×55×460	1200×55×460	1200×55×460	1200×55×460	1200×55×460
Waga	brutto/netto	kg	27,0/20,0	27,0/20,0	27,0/20,0	28,5/21,0	28,5/21,0
Waga panelu	brutto/netto	kg	6,0/4,2	6,0/4,2	6,0/4,2	6,0/4,2	6,0/4,2
Średnice przewodów	ciecz/gaz	inch	1/4 - 3/8	1/4 - 3/8	1/4 - 1/2	1/4 - 1/2	1/4 - 1/2
Sterowanie		-	Sterownik bezprzewodowy YAP1F	Sterownik bezprzewodowy YAP1F	Sterownik bezprzewodowy YAP1F	Sterownik bezprzewodowy YAP1F	Sterownik bezprzewodowy YAP1F

Ścienne

Wydajność: 1,5-9,5 kW



- **Komfortowy i równomierny rozkład temperatury powietrza w pomieszczeniu.** Gwarantuje to dwukierunkowy nadmuch powietrza. W funkcji chłodzenia żaluzja kieruje nadmuch zimnego powietrza równoległe do podłogi, wykorzystując późniejsze opadanie zimnego powietrza, w trybie grzania nadmuch powietrza kierowany jest bezpośrednio w dół.
- **Potrójna filtracja powietrza.** Zastosowany filtr składa się z 3 różnych wkładów filtracyjnych, skutecznie redukujących obecność związków organicznych oraz nieprzyjemnych zapachów. Sprawia to że przebywanie w pomieszczeniu staje się bardziej zdrowe i komfortowe.
- **Funkcja ciepłego startu.** Zapobiega w trybie grzania wylotowi zimnego powietrza, które może być niekomfortowe dla użytkownika. Wylot oraz prędkość wentylatora kontrolowana jest w zależności od temperatury wymiennika ciepła jednostki.
- **Szereg wbudowanych zabezpieczeń** gwarantuje bezpieczną, ciągłą pracę urządzeń. Na bieżąco monitorowany jest poziom kondensatu, czujnik temperatury, system przeciwwzrostu, ryzyko przegrzania wentylatora.

Symbol		AWMI- -15VRDC1C	AWMI- -22VRDC1C	AWMI- -28VRDC1C	AWMI- -36VRDC1C	AWMI- -45VRDC1C	AWMI- -56VRDC1C	AWMI- -71VRDC1C	AWMI- -100VRDC1C
Zasilanie	V/ph/Hz	220-240/1/50	220-240/1/50	220-240/1/50	220-240/1/50	220-240/1/50	220-240/1/50	220-240/1/50	220-240/1/50
Wydajność	chłodzenie/ grzanie kW	1,5/1,8	2,2/2,5	2,8/3,2	3,6/4,0	4,5/5,0	5,6/6,3	7,1/7,5	9,5/10,5
Przepływ powietrza	Hi/Med/Low m ³ /h	500/440/300	500/440/300	500/440/300	630/460/320	850/580/500	1100/850/650	1200/850/650	1650/1100/900
Poziom ciśnienia akustycznego	Hi/Med/Low dB(A)	35/33/30	35/33/30	35/33/30	38/35/31	43/40/37	43/41/37	44/41/37	52/48/40
Wymiary	szer. × wys. × gł. mm	845×289×209	845×289×209	845×289×209	845×289×209	970×224×300	1078×246×325	1078×246×325	1350×326×258
Waga	kg	10,5	10,5	10,5	10,5	12,5	16,0	16,0	18,5
Średnice przewodów	ciecz/gaz inch	1/4 - 3/8	1/4 - 3/8	1/4 - 3/8	1/4 - 1/2	1/4 - 1/2	3/8 - 5/8	3/8 - 5/8	3/8 - 5/8
Sterowanie	-	Sterownik bezprzewodowy YAP1F	Sterownik bezprzewodowy YAP1F	Sterownik bezprzewodowy YAP1F	Sterownik bezprzewodowy YAP1F	Sterownik bezprzewodowy YAP1F	Sterownik bezprzewodowy YAP1F	Sterownik bezprzewodowy YAP1F	Sterownik bezprzewodowy YAP1F

Przypodłogowo-podsufitowe

Wydajność: 3,6 – 14,0 kW



- **Uniwersalny montaż.** Możliwość instalacji poziomo przy suficie lub pionowo nad podłogą. Dzięki odpowiedniej konstrukcji urządzenia mamy wybór najbardziej optymalnego miejsca instalacji
- **Elegancki wygląd** optymalnie dopasowany do każdego pomieszczenia
- **Szereg wbudowanych zabezpieczeń** gwarantuje bezpieczną, ciągłą pracę urządzeń. Na bieżąco monitorowany jest czujnik temperatury, system przeciwwamrozeniowy oraz ryzyko przegrzania wentylatora.
- **Dwukierunkowy nawiew powietrza** - w pionie i poziomie, zapewnia równomierne rozproszanie zimnego lub ciepłego powietrza w całym pomieszczeniu.

Symbol			AFMI-36VRDC1A	AFMI-50VRDC1A	AFMI-63VRDC1A	AFMI-112VRDC1A	AFMI-125VRDC1A	AFMI-140VRDC1A
Zasilanie	V/ph/Hz		220-240/1/50	220-240/1/50	220-240/1/50	220-240/1/50	220-240/1/50	220-240/1/50
Wydajność	chłodzenie/ grzanie	kW	3,6/4,0	5,0/5,6	6,3/7,1	11,0/12,5	12,5/14,0	14,0/16,0
Pobór mocy	W		40	50	75	160	160	160
Przepływ powietrza	Hi/Med/Low	m ³ /h	650/580/500	950/850/700	1400/1150/1000	2000/1800/1450	2000/1800/1450	2000/1800/1450
Poziom ciśnienia akustycznego	Hi/Med/Low	dB(A)	36/34/32	42/38/33	44/42/39	51/46/42	52/48/45	52/49/45
Wymiary	szer. × wys. × gł.	mm	1220×225×700	1220×225×700	1420×245×700	1700×245×700	1700×245×700	1700×245×700
Waga	kg		40,0	40,0	50,0	60,0	60,0	60,0
Średnice przewodów	ciecz/gaz	inch	1/4 - 1/2	1/4 - 1/2	3/8 - 5/8	3/8 - 5/8	3/8 - 5/8	3/8 - 5/8
Sterowanie	-		Sterownik bezprzewodowy YAP1F	Sterownik bezprzewodowy YAP1F	Sterownik bezprzewodowy YAP1F	Sterownik bezprzewodowy YAP1F	Sterownik bezprzewodowy YAP1F	Sterownik bezprzewodowy YAP1F

Kanałowe

Wydajność: 2,2 – 14,0 kW



- **Szeroki zakres wydajności 2,2-14,0 kW** dostępnych modeli umożliwia swobodne i optymalne projektowanie systemów.
- **Niski spręż, cicha praca** gwarantowana jest dzięki zastosowaniu nowoczesnego odśrodkowego wentylatora. Poziom ciśnienia akustycznego na poziomie 25 dB(A) sprawia, że urządzenia tej serii doskonale sprawdzają się w pomieszczeniach o wysokich wymaganiach akustycznych takich jak hotele czy sale wykładowe.
- **Kompaktowe wymiary** (max wysokość do 260 mm) oraz lekka konstrukcja urządzeń sprawiają, że jednostki są idealnym rozwiązaniem dla ograniczonych wysokością przestrzeni instalacyjnych.
- **Bezpieczna praca** urządzeń gwarantowana jest dzięki licznym, standardowo wbudowanym zabezpieczeniom: poziomemu kondensatu, temperaturowe, w tym przeciwzamrożeniowe, przegrzania wentylatora.

Symbol		ATMI-22VRDC1A	ATMI-28VRDC1A	ATMI-36VRDC1A	ATMI-45VRDC1A	ATMI-56VRDC1A
Zasilanie	V/ph/Hz	220-240/1/50	220-240/1/50	220-240/1/50	220-240/1/50	220-240/1/50
Wydajność	chłodzenie/ grzanie kW	2,2/2,5	2,8/3,2	3,6/4,0	4,5/5,0	5,6/6,3
Pobór mocy	W	35	35	43	52	99
Przepływ powietrza	Hi/Med/Low m ³ /h	450/350/250	450/350/250	550/450/350	700/600/450	1000/800/600
Poziom ciśnienia akustycznego	Hi/Med/Low dB(A)	31/28/25	31/28/25	32/30/27	33/31/28	35/33/30
Spręż dyspozycyjny	Pa	30/15	30/15	30/15	30/15	30/15
Wymiary	szer. × wys. × gł. mm	700×200×615	700×200×615	700×200×615	900×200×615	1100×200×615
Waga	kg	22,0	22,0	22,0	27,0	31,0
Średnice przewodów	ciecz/gaz inch	1/4 / 3/8	1/4 / 3/8	1/4 / 1/2	1/4 / 1/2	3/8 / 5/8
Sterowanie	-	Sterownik ścienny XK46	Sterownik ścienny XK46	Sterownik ścienny XK46	Sterownik ścienny XK46	Sterownik ścienny XK46

Symbol		ATMI-71VRDC1A	ATMI-90VRDC1A	ATMI-112VRDC1A	ATMI-140VRDC1A
Zasilanie	V/ph/Hz	220-240/1/50	220-240/1/50	220-240/1/50	220-240/1/50
Wydajność	chłodzenie/grzanie kW	7,1/8,0	9,0/10,0	11,2/12,5	14,0/16,0
Pobór mocy	W	105	209	209	230
Przepływ powietrza	Hi/Med/Low m ³ /h	1000/850/600	1500/1250/950	1700/1500/1100	2000/1500/1150
Poziom ciśnienia akustycznego	Hi/Med/Low dB(A)	35/33/30	40/36/32	40/36/32	42/40/37
Spręż dyspozycyjny	Pa	50/30	50/30	50/30	50/30
Wymiary	szer. × wys. × gł. mm	1200×260×655	1340×260×655	1340×260×655	1340×260×655
Waga	kg	40,0	46,0	46,0	47,0
Średnice przewodów	ciecz/gaz inch	3/8 / 5/8	3/8 / 5/8	3/8 / 5/8	3/8 / 5/8
Sterowanie	-	Sterownik ścienny XK46	Sterownik ścienny XK46	Sterownik ścienny XK46	Sterownik ścienny XK46

Kanałowe Slim

Wydajność: 2,2 – 7,2 kW



- **Wysoka sprawność i oszczędność energii** zostały osiągnięte dzięki zastosowaniu silnika wentylatora prądu stałego. Poprawia to efektywność urządzenia nawet o 30%. Kształt wymiennika oraz wielopłatowy wentylator gwarantują równomierny, pozbawiony turbulencji przepływ powietrza.
- **Kompaktowe wymiary** (wysokość 200 mm) całego szeregu urządzeń umożliwiają instalację jednostek różnej mocy w miejscach, gdzie przestrzeń instalacyjna jest mocno ograniczona.
- **Wygodna instalacja.** Możliwość montażu skrzynki elektrycznej w dogodnym miejscu po obu stronach urządzenia znacząco ułatwia późniejszą obsługę serwisową.
- **Szereg wbudowanych zabezpieczeń** gwarantuje bezpieczną, ciągłą pracę urządzeń. Na bieżąco monitorowany jest czujnik temperatury, system przeciwwzmrożeniowy oraz ryzyko przegrzania wentylatora.
- **Ultra cicha praca** gwarantowana jest dzięki zastosowaniu nowoczesnego odśrodkowego wentylatora. Poziom ciśnienia akustycznego na poziomie 22 dB(A) sprawia, że urządzenia tej serii zapewniają najwyższy komfort użytkowania.
- **Funkcja Turbo.** Dzięki chwilowemu zwiększeniu wydajności wentylatora możliwe jest szybsze schłodzenie lub ogrzanie pomieszczenia. Używając funkcji Turbo można zaoszczędzić nawet 20% czasu niezbędnego na osiągnięcie wymaganej temperatury.
- **Elastyczna instalacja.** Konstrukcja urządzenia umożliwia wybór miejsca zasysania powietrza (z tyłu lub od dołu) co przekłada się na wygodny montaż w ograniczonych przestrzeniach instalacyjnych.
- **CAN Bus** technologia zapewnia najszybszy przesył danych oraz charakteryzuje się dużą niezawodnością i odpornością na zakłócenia.

Symbol		ATTMI-22VRDC1A	ATTMI-28VRDC1A	ATMI-36VRDC1A	ATTMI-45VRDC1A	ATTMI-56VRDC1A	ATTMI-72VRDC1A
Zasilanie	V/ph/Hz	220-240/1/50	220-240/1/50	220-240/1/50	220-240/1/50	220-240/1/50	220-240/1/50
Wydajność	chłodzenie/grzanie kW	2,2/2,5	2,8/3,2	3,6/4,0	4,5/5,0	5,6/6,3	7,2/8,0
Pobór mocy	W	25	25	30	35	45	45
Przepływ powietrza	Hi/Med/Low m ³ /h	450/400/320	450/400/320	550/450/350	750/660/540	850/700/610	1100/800/640
Standard ESP	Pa	15/0	15/0	15/0	15/0	15/0	15/0
Poziom ciśnienia akustycznego	Hi/Med/Low dB(A)	30/28/22	30/28/22	31/29/25	33/30/27	35/33/29	37/34/30
Wymiary	dł.xwys.xszer. mm	710×200×450	710×200×450	710×200×450	1010×200×450	1010×200×450	1310×200×450
Waga	netto/brutto kg	22,0/18,5	22,0/18,5	23,0/19,5	28,0/23,5	29,0/24,5	36,0/30,5
Średnice przewodów	ciecz/gaz inch	1/4 / 3/8	1/4 / 3/8	1/4 / 1/2	1/4 / 1/2	3/8 / 5/8	3/8 / 5/8
Sterowanie	-	Sterownik przewodowy XK46	Sterownik przewodowy XK46	Sterownik przewodowy XK46	Sterownik przewodowy XK46	Sterownik przewodowy XK46	Sterownik przewodowy XK46

Kanałowe wysokiego ciśnienia

Wydajność: 16,0 – 28,0 kW



- **Jednoczesna praca w kilku pomieszczeniach** w trybie chłodzenia/grzania możliwa jest dzięki zastosowaniu instalacji kanałów wentylacyjnych z puszkami rozprężnymi i przepustnicami regulacyjnymi.
- **Wysoki spręż** dyspozycyjny na poziomie 200 Pa wpływa na większą elastyczność projektowania instalacji kanałowej, przy jednoczesnym zachowaniu estetyki wnętrza.
- **Kompaktowe wymiary** (max wysokość 450 m) wymagają minimalnej przestrzeni międzystropowej.
- **Bezpieczna praca** urządzeń gwarantowana jest dzięki licznym, standardowo wbudowanym zabezpieczeniom: poziomemu kondensatu, temperaturowe, w tym przeciwzamrozeniowe, przegrzania wentylatora.

Symbol			ATMI-224VRDC1A	ATMI-280VRDC1A
Zasilanie		V/ph/Hz	220-240/1/50	220-240/1/50
Wydajność	chłodzenie/grzanie	kW	22,4/25,0	28,0/31,0
Pobór mocy		W	800	900
Przepływ powietrza	Hi/Med/Low	m ³ /h	4000/3600/3200	4400/4000/3600
Standard ESP		Pa	150/50	150/50
Poziom ciśnienia akustycznego	Hi/Med/Low	dB(A)	54/52/49	55/52/50
Wymiary	szer. × wys. × gł.	mm	1483×385×791	1686×450×870
Waga		kg	104,0/82,0	140,0/105,0
Średnice przewodów	ciecz/gaz	inch	3/8 / 3/4	3/8 / 7/8
Sterowanie		-	Sterownik przewodowy XK46	Sterownik przewodowy XK46

Konsole

Wydajność: 2,2 – 5,0 kW



- **Wysoki komfort użytkowania** gwarantowany jest przez wielostopniową regulację obrotów wentylatora. W trybie chłodzenia łopatki klimatyzatora kierują zimne powietrze w kierunku sufitu (górnym wylotem powietrza), a w trybie grzania ciepłe powietrze nawiewane jest bezpośrednio w kierunku podłogi (dolnym wylotem powietrza).
- **Wysokowydajne filtry o wydłużonym czasie skutecznej ochrony** oczyszczają powietrze z zanieczyszczeń w postaci kurzu i pyłków, pozostawiając je czyste i świeże przez długi czas.
- **Wysoko wydajna pompka skroplin** o maksymalnej wysokości podnoszenia do 1 m, znacząco ułatwia instalację odpływu kondensatu oraz bezpieczne jego odprowadzenie.
- **Szereg wbudowanych zabezpieczeń** gwarantuje bezpieczną, ciągłą pracę urządzeń. Na bieżąco monitorowany jest czujnik temperatury, system przeciwwamrozeniowy oraz ryzyko przegrzania wentylatora.

Symbol		AFKMI-22VRDC1A	AFKMI-28VRDC1A	AFKMI-36VRDC1A	AFKMI-50VRDC1A
Zasilanie	V/ph/Hz	220-240/1/50	220-240/1/50	220-240/1/50	220-240/1/50
Wydajność	chłodzenie/grzanie kW	2,3 / 2,5	2,8 / 3,2	3,6 / 4,0	5,0 / 5,5
Pobór mocy	W	60	60	60	60
Przepływ powietrza	Hi/Med/Low m ³ /h	400/320/270	400/320/271	480/400/3110	680/600/500
Poziom ciśnienia akustycznego	Hi/Med/Low dB(A)	38/33/26	38/33/26	40/37/32	46/41/35
Wymiary	szer. × wys. × gł. mm	700×600×215	700×600×215	700×600×215	700×600×215
Waga	kg	19,0 / 16,0	19,0 / 16,0	19,0 / 16,0	19,0 / 16,0
Średnice przewodów	ciecz/gaz inch	1/4 / 3/8	1/4 / 3/8	1/4 / 3/8	1/4 / 3/8
Sterowanie	-	Pilot bezprzewodowy YAP1F	Pilot bezprzewodowy YAP1F	Pilot bezprzewodowy YAP1F	Pilot bezprzewodowy YAP1F

Stojące



- Szeroki zakres zastosowania urządzeń hotele, restauracje, biura, itd.

- Wysokowydajne filtry o wydłużonym czasie skutecznej ochrony oczyszczają powietrze z zanieczyszczeń w postaci kurzu i pyłków, pozostawiając je czyste i świeże przez długi czas. Dodatkowo funkcja Auto Clean, osusza wewnętrzne komponenty jednostki, nie dopuszczając tym samym do powstawania wilgoci.

Symbol			AFTMI-100VRDC1A	AFTMI-140VRDC1A
Zasilanie		V/ph/Hz	220-240/1/50	220-240/1/50
Wydajność	chłodzenie/grzanie	kW	10,0 / 11,0	14,0 / 15,0
Pobór mocy		W	200	200
Przepływ powietrza	Hi/Med/Low	m ³ /h	1850/1600/1400	1850/1600/1400
Poziom ciśnienia akustycznego	Hi/Med/Low	dB(A)	50/48/46	50/48/46
Wymiary	szer. × wys. × gł.	mm	1870×400×580	1870×400×580
Wymiary transportowe	szer. × wys. × gł.	mm	2080×530×735	2080×530×735
Waga		kg	54	57
Średnice przewodów	ciecz/gaz	inch	3/8 / 5/8	3/8 / 5/8

AHU-KIT



- **Szeroki zakres zastosowania modułu.** Moduły pozwalają na podłączenie do układu chłodniczego AlpicAir wymienników ciepła zasilanych czynnikiem R410A, umieszczonych w urządzeniach innych producentów.
- **Praca w układzie z jednostkami wewnętrznymi.** Dostępna jest praca modułów zewnętrznego wymiennika razem z jednostkami wewnętrznymi w jednym układzie chłodniczym. Sumaryczna wartość wydajności podłączonych modułów

nie może przekraczać 50% sumy wydajności wszystkich urządzeń w układzie.

- **Chłodzenie i grzanie za pomocą jednego wymiennika.** Wymiennik DX podłączony do rewersyjnej pompy ciepła AlpicAir za pomocą modułu sterującego AHU-KIT spełnia dwie funkcje - może zarówno chłodzić, jak i ogrzewać przepływające powietrze.

Symbol		AXV-140VRDC1A	AXV-280VRDC1A	AXV-560VRDC1A
Zasilanie	V/ph/Hz	220-240/1/50	220-240/1/50	220-240/1/50
Wydajność chłodzenie	kW	9,0/11,2/14,0	22,4/28,0/33,5/40,0/45,0	50,4/56,0/84,0
Wydajność grzanie	kW	10,0/12,5/16,0	25,0/31,5/37,5/45,0/50,0	56,5/63,0/94,5
Wymiary (skrzynka EXV)	dł. × wys. × szer. mm	203×326×85	203×326×85	246×500×120
Wymiary (skrzynka sterowania)	dł. × wys. × szer. mm	334×284×111	334×284×111	334×284×111
Wyposażenie standardowe	mm	Sterownik przewodowy XK79	Sterownik przewodowy XK79	Sterownik przewodowy XK79

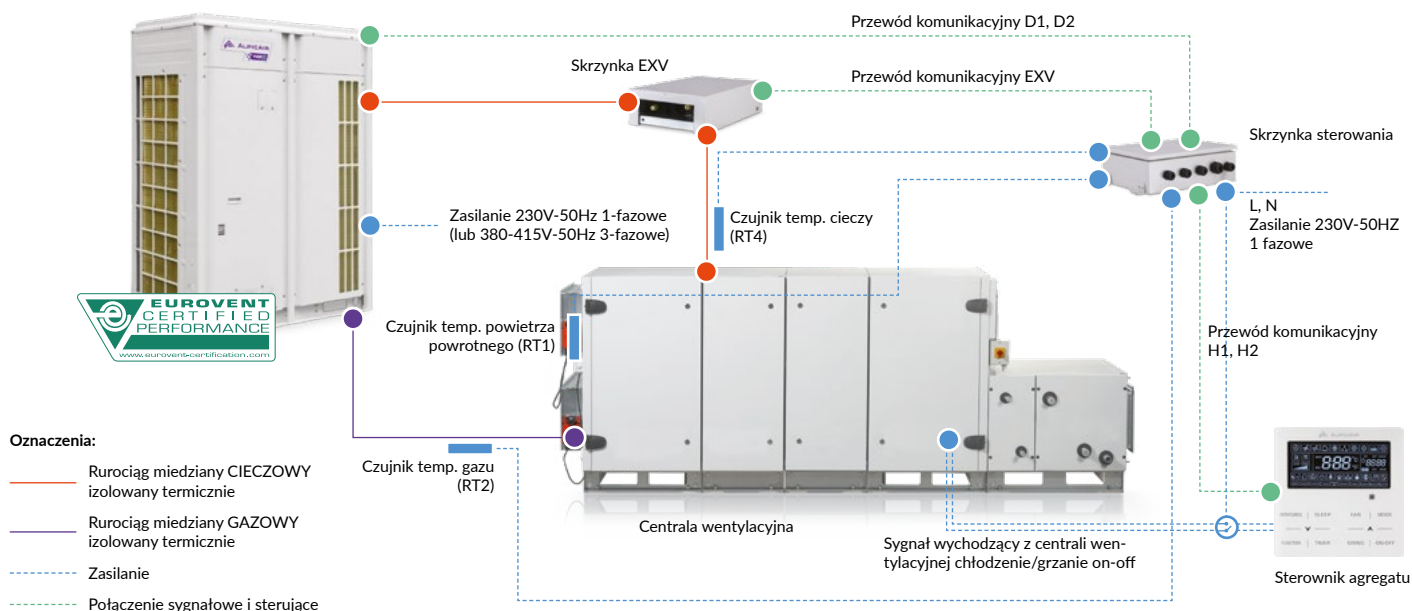

Systemy sterowania

AlpicAir VRF5 oferuje szeroką gamę wygodnych sterowników, odpowiadających różnorodnym potrzebom użytkowników danego budynku. Systemy sterowania VRF5 wyposażone są w przyjazny dla użytkownika interfejs, możliwość określenia indywidualnych poziomów dostępu, zarządzanie energią oraz szereg innych opcji pozwalających zoptymalizować pracy urządzeń.

Sterownik przewodowy XK46



- Wyświetlacz LCD
- Ustawienia włącz/wyłącz w cyklu 24-godzinnym
- 7 prędkości wentylatora, swing nawiew góra/dół oraz swing lewo/prawo
- Ustawienia trybów pracy: automatyczny, chłodzenie, osuszanie, wentylacja, ogrzewanie,
- Możliwość definiowania sterowników przewodowych Master i Slave oraz jednoczesne sterowanie kilkoma jednostkami wewnętrznymi
- Dostępne funkcje: funkcja snu, wentylacja, oszczędzanie energii, wyświetlanie temp. w pomieszczeniu, wyświetlanie kodów błędów, funkcja pamięci, przypomnienie o czyszczeniu filtra itp.
- Detekcja temperatury otoczenia - odbiór sygnału zdalnego sterowania w podczewieni

Sterownik przewodowy XK79 (hotelowy)



- Elegancki design
- Wyświetlacz LCD z podświetleniem
- Uprozczone funkcje, intuicyjna i łatwa obsługa
- Tryby pracy: automatyczny, chłodzenie, osuszanie, wentylacja, ogrzewanie, nawilżanie, prędkości wentylatora
- Możliwość podłączenia czujników drzwiowych

Sterownik przewodowy XK55



- Elegancki design
- Wysokorozdzielczy wyświetlacz LCD, panel dotykowy
- Detekcja temperatury otoczenia - odbiór sygnału zdalnego sterowania w podczerwieni
- Ustawienia włącz/wyłącz w różnych cyklach czasowych, planowanie tygodniowe
- Pełna kontrola trybów pracy, ustawienia funkcji
- Przyjemny interfejs
- Spersonalizowane ustawienia wyglądu menu
- Wyświetlanie stanów pracy oraz kodów błędów

Sterownik przewodowy XK86



- Elegancki design
- Wyświetlacz LCD z podświetleniem
- Detekcja temperatury otoczenia - odbiór sygnału zdalnego sterowania w podczerwieni
- Ustawienia włącz/wyłącz w różnych cyklach czasowych, planowanie tygodniowe
- Pełna kontrola trybów pracy, ustawienia funkcji
- Kontrola zużycia energii elektrycznej
- Wyświetlanie stanów pracy oraz kodów błędów

Sterownik bezprzewodowy YAP1F



- Ustawienie trybu pracy: automatyczna, chłodzenie, osuszanie, wentylacja, ogrzewanie
- 7 prędkości wentylatora
- Dostępne funkcje: blokada rodzicielska, wyświetlanie temp. w pomieszczeniu, Funkcja Turbo, Funkcja Silent, blokada klawiatury, wyświetlanie kodów błędów, Funkcja snu, Auto Clean,
- Wyświetlanie temp. w pomieszczeniu oraz temperatury zewnętrznej
- Swing nawiew góra/dół oraz swing lewo/prawo

Sterownik bezprzewodowy YV1L1



- Podświetlany ekran
- Ustawienie trybu pracy: automatyczna, chłodzenie, osuszanie, wentylacja, ogrzewanie
- 7 prędkości wentylatora, swing nawiew góra/dół oraz swing lewo/prawo
- Dostępne funkcje: blokada rodzicielska, wyświetlanie temp. w pomieszczeniu, Funkcja Turbo, Funkcja Silent, blokada klawiatury, wyświetlanie kodów błędów, Funkcja snu, Auto Clean, I-Feel
- Wyświetlenie parametrów pracy



Sterowanie i monitoring

Kontrola poprzez indywidualny sterownik

Jednostka sterowana jest poprzez indywidualny sterownik przewodowy lub bezprzewodowy.

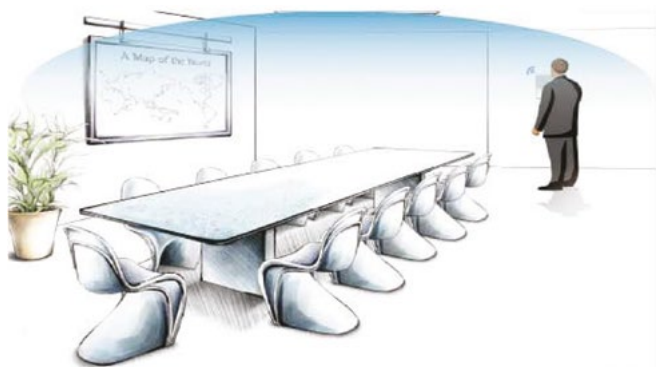

Kontrola poprzez kilka sterowników

Jednostka kontrolowana jest z różnego poziomu przez kilka sterowników przewodowych jednocześnie.

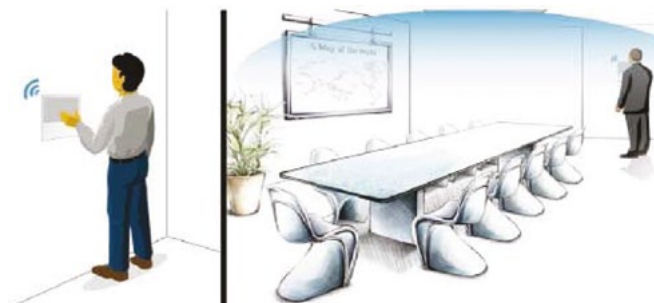

Sterowanie grupowe

Jeden sterownik kontroluje pracę do 16 jednostek wewnętrznych.



Sterownik bezprzewodowy + przewodowy

Użytkownik ma możliwość sterowania jednostkami jednocześnie przy pomocy sterownika bezprzewodowego i przewodowego.

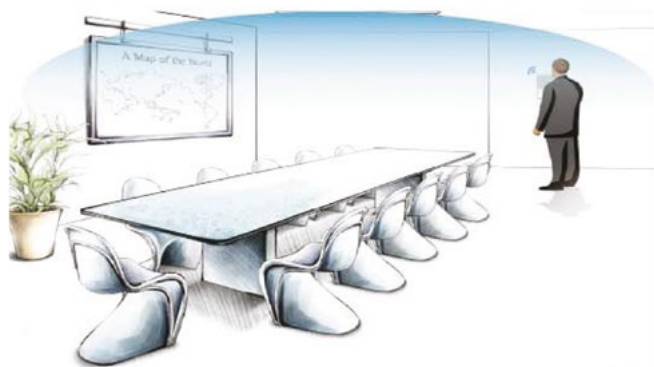

Sterowniki strefowe oraz centralne

Sterownik strefowy CE53-24/F(C)

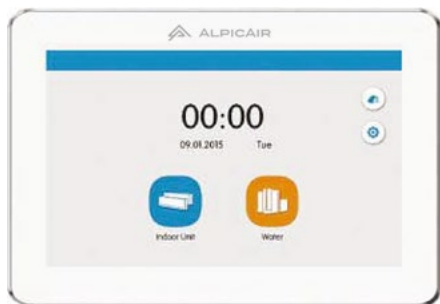

- Wyświetlacz LCD wysokiej rozdzielczości
- 7-calowy ekran dotykowy
- Elegancki design
- Sterowanie centralne (sterowanie wszystkimi jednostkami wewnętrznymi), zarządzanie grupowe (wspieranie grup samodzielnie wykonujących zadania), zarządzanie harmonogramem pracy (ustawianie kilku harmonogramów) oraz sterowanie jedną jednostką (włącz/wyłącz, tryb pracy, ustawienia temperatury, prędkość obrotów wentylatora, cicha praca, SWING itp.)
- Określanie nazw jednostek wewnętrznych, wybór ikon oraz ustawień spersonalizowanych (ustawianie tła, podświetlenia itp.)
- Możliwość sterowania centralnego max 32 jednostkami

Sterownik strefowy CE52-24/F(C)

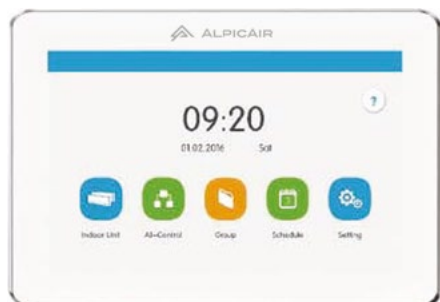

- Wyświetlacz LCD wysokiej rozdzielczości
- 7-calowy ekran dotykowy
- Elegancki design
- Sterowanie centralne (sterowanie wszystkimi jednostkami wewnętrznymi), zarządzanie grupowe (wspieranie grup samodzielnie wykonujących zadania), zarządzanie harmonogramem pracy (ustawianie kilku harmonogramów) oraz sterowanie jedną jednostką (włącz/wyłącz, tryb pracy, ustawienia temperatury, prędkość obrotów wentylatora, cicha praca, SWING itp.)
- Określanie nazw jednostek wewnętrznych, wybór ikon oraz ustawień spersonalizowanych (ustawianie tła, podświetlenia itp.)
- Możliwość sterowania centralnego max 255 jednostkami

Sterownik strefowy CE54-24/F(C)



- Wyświetlacz LCD wysokiej rozdzielczości
- 4,3-calowy ekran dotykowy
- Elegancki design
- Sterowanie centralne (sterowanie wszystkimi jednostkami wewnętrznymi), zarządzanie grupowe (wspieranie grup samodzielnie wykonujących zadania), zarządzanie harmonogramem pracy (ustawianie kilku harmonogramów) oraz sterowanie jedną jednostką (włącz/wyłącz, tryb pracy, ustawienia temperatury, prędkość obrotów wentylatora, cicha praca, SWING, funkcje zaawansowane SAVE, Sleep, Turbo, itp.)
- Określanie nazw jednostek wewnętrznych, wybór ikon oraz ustawień spersonalizowanych (ustawianie tła, podświetlenia itp.)
- Możliwość sterowania centralnego max 32 jednostkami

Bramka BACNET BMS

Bramka BACnet zapewnia systemowi VRF5 łączność z systemem zarządzania budynkiem (BMS) w celu zdalnego centralnego sterowania.

Cechy bramki BACnet:

- Interfejs BACnet/IP w standardzie międzynarodowym
- Możliwość tworzenia sieci zawierającej do 255 jednostek wewnętrznych.
- Zdalne sterowanie i podgląd parametrów pracy jednostek
- Reakcja w czasie rzeczywistym na sterowanie jednostki (włączenie/wyłączenie, ustawienie trybu oraz ustawienie prędkości itp.) przez program monitorujący;
- Monitoring stanu działania jednostek w czasie rzeczywistym, np. włączona/wyłączona, tryb pracy, temperatura
- Monitorowanie błędów pracy jednostek, rejestr i historia błędów
- Blokowanie dostępu do ustawień jednostki, blokowanie dostępu do określonych/wszystkich funkcji jednostki
- Rejestr pracy systemu, zapis danych statystycznych

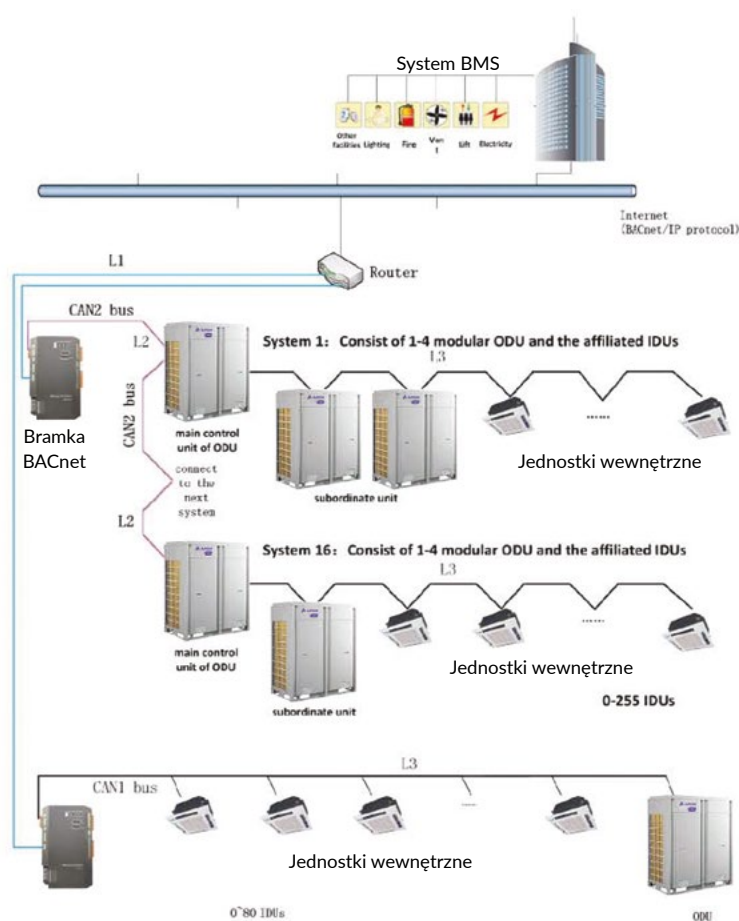

Bramka Modbus BMS

Bramka Modbus zapewnia systemowi VRF5 łączność z systemem zarządzania budynkiem (BMS) w celu zdalnego centralnego sterowania.

Cechy bramki Modbus:

- Możliwość tworzenia sieci zawierającej do 255 ramek w jednym systemie. Jedna bramka obsługuje 16 agregatów zewnętrznych po 4 moduły oraz 128 jednostek wewnętrznych.
- Zdalne sterowanie i podgląd parametrów pracy jednostek
- Reakcja w czasie rzeczywistym na sterowanie jednostki (włączenie/wyłączenie, ustawienie trybu oraz ustawienie prędkości itp.) przez program monitorujący;
- Monitoring stanu działania jednostek w czasie rzeczywistym, np. włączona/wyłączona, tryb pracy, temperatura
- Monitorowanie błędów pracy jednostek, rejestr i historia błędów
- Blokowanie dostępu do ustawień jednostki, blokowanie dostępu do określonych/wszystkich funkcji jednostki
- Rejestr pracy systemu, zapis danych statystycznych

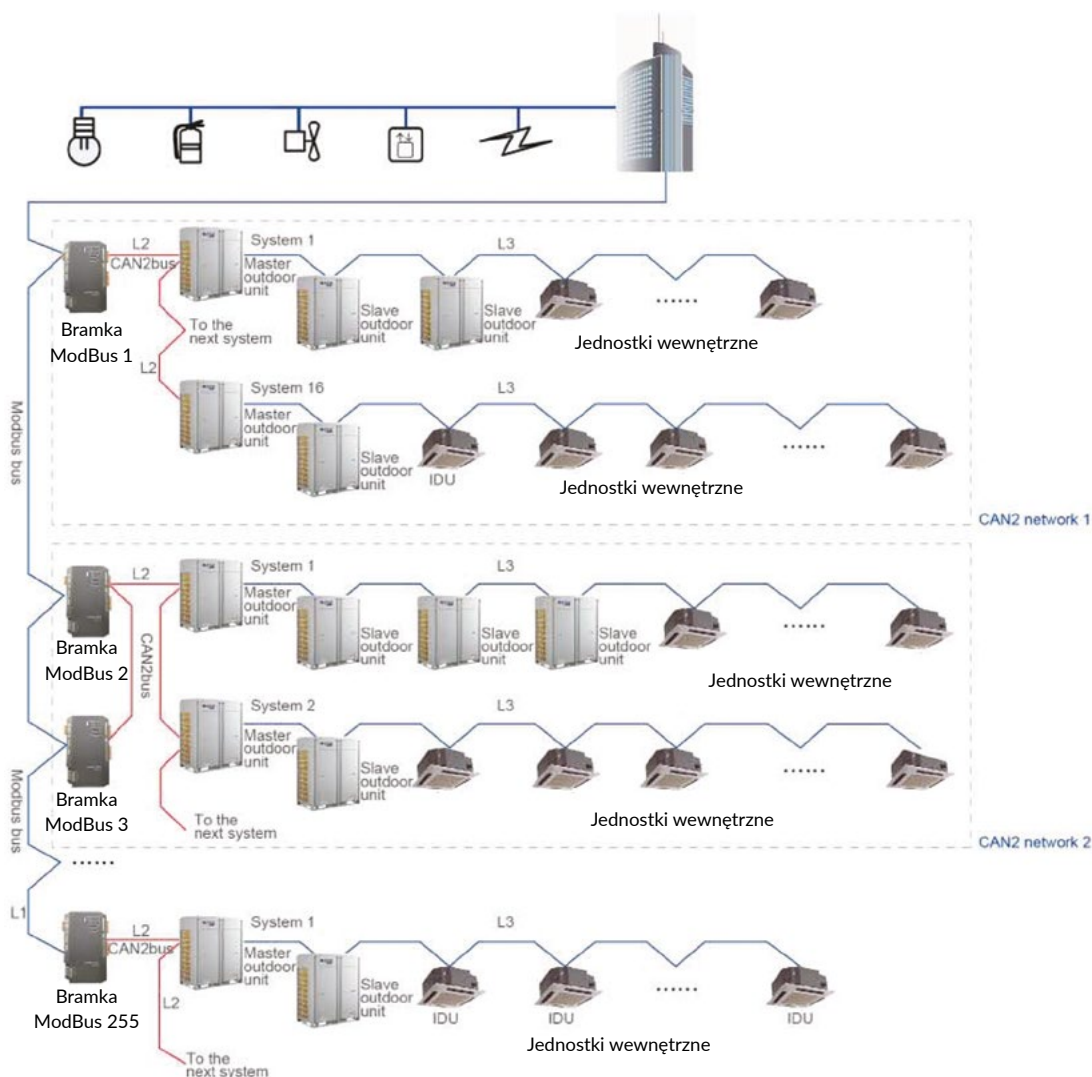



Wyłączny przedstawiciel na terenie Polski:



Ventia Sp. z o.o.

ul. Słowikowskiego 81
05-090 Raszyn

tel.: (+48 22) 841 11 65

fax: (+48 22) 841 10 98

e-mail: info@ventia.pl

www.ventia.pl

Dystrybutor:

